

DIGITAALISET VÄRIMONITOIMIJÄRJESTELMÄT

# Ongelmanratkaisun käyttöohje

---

 **e-STUDIO287cs**

 **e-STUDIO347cs**

 **e-STUDIO407cs**

Tässä asiakirjassa esitetyt laitteen kuvat saattavat erota todellisesta laitteestasi.

## Sisällysluettelo

<b>1 Vianetsintä.....</b>	<b>4</b>
<b>Kun paperi jumittuu .....</b>	<b>5</b>
Paperitukosten aikana .....	5
Kun paperitukos tapahtuu paperitasossa 1 tai ohisyöttötasossa .....	5
Kun laitteen sisällä on paperitukos .....	6
Kun virhe ei katoa paperitukoksen poistamisen jälkeen .....	8
Paperitukos tulostimen molemmilla puolilla .....	10
Kun paperitasossa 2/3/4 (lisävaruste) on paperitukos .....	11
Kun sisäisessä viimeistelijässä (lisävaruste) on paperitukos .....	12
Kun asiakirja jää kiinni .....	13
Kun niitti jää kiinni .....	14
Kun sisäisessä viimeistelijässä (lisävaruste) on niittitukos.....	14
Kun sisäisessä offline-nitojassa (lisävaruste) on niittitukos.....	15
<b>LAITTEISTON ONGELMANRATKAISU..</b>	<b>16</b>
Kun näytölle avautuu tämä sivu .....	16
Kosketusnäytöllä näkyvät viestit .....	17
<b>TULOSTUKSEN ONGELMANRATKAISU.....</b>	<b>20</b>
Tulostustöiden ongelmat .....	20
Tulostustöiden virheiden selvitys .....	20
Et muista henkilökohtaisen tulostustyön asiakirjan salasanaa. ....	21
Runsaasti grafiikkaa sisältävän asiakirjan tulostus kestää kauan. ....	21
Tulostusajurin ongelmat.....	21
Tulostus ei ole mahdollista (portin asetusongelmat) .....	21
Ei voi tulostaa (SNMP-yhteisön nimiongelmat).....	21
Komentorivin optioita ei käsitellä.....	22
Tulostinmäärittysten haku epäonnistui.....	22
[Laitteasetukset] (Device Settings) -välilehden asetuksia ei voida muuttaa .....	22
Verkkoyhteysongelmat.....	22
Tulostus ei onnistu laitteella (verkkoyhteysongelmia).....	22
SMB-tulostus ei ole mahdollista.....	23
Asiakaskoneiden ongelmat .....	23
Asiakaskoneen tilan tarkistus .....	23
Laitteiston ongelmat.....	24
Tulostustöitä ei tulosteta .....	24
<b>KOPIOINNIN ONGELMANRATKAISU ....</b>	<b>25</b>
Kopiointiongelmat .....	25
<b>FAKSIIN ONGELMANRATKAISU.....</b>	<b>27</b>
Vianetsintä .....	27
Virhekoodit.....	27
Virheviestit .....	27
Lähetysten/vastaanoton ongelmat .....	28
Faksiyksikön tekniset tiedot .....	29
<b>SKANNAUKSEN ONGELMANRATKAISU .....</b>	<b>30</b>
Skannausongelmat .....	30
Skannattujen asiakirjojen lähettäminen sähköpostitse ei onnistu .....	30
Jaettuun kansioon tallennettuja tietoja ei löydy .....	30
<b>e-Filing-TOIMINTOJEN ONGELMANRATKAISU .....</b>	<b>31</b>
e-Filing-verkko-ohjelman ongelmat .....	31
e-Filing-verkko-ohjelma lopettaa istunnon .....	31
Näytölle avautuu jatkuvasti useita alaikkunoita .....	31
Sisältökehysten kohteiden näyttäminen kestää kauan.....	31
Virheviestit .....	31
<b>VERKKOYHTEYKSIEN ONGELMANRATKAISU .....</b>	<b>33</b>
Laitteen sijainnin selvitys verkossa .....	33
Laitetta ei löydy verkosta .....	33
Laitetta ei löydy paikallisella etsintäohjelmalla.....	34
Laitte ei vastaa ping-komentoon.....	35
LDAP-haun ja -todennuksen ongelmat .....	35
Verkkoyhteys katkeaa tai kosketusnäyttö ei toimi LDAP-haun jälkeen.....	35
LDAP-tunnistus kestää kauan .....	36
Tulostusongelmat (verkkoyhteys) .....	36
SMB-tulostus Windows-käyttöjärjestelmän ympäristössä .....	36
RAW TCP- tai LPR-tulostus Windows-käyttöjärjestelmän ympäristössä .....	37

IPP-tulostus Windows-käyttöjärjestelmän ympäristössä.....	37
Novell-tulostus NetWare-ympäristössä.....	37
Macintosh-ympäristö.....	38
UNIX/Linux-ympäristö.....	38
Verkkofaksiajurin (N/W-Fax) ongelmat.....	39
Verkkofaksiajurin asennuksen virheviestit.....	39
Verkkofaksiajurin yleisiä ongelmia.....	40
WLAN-ongelmat.....	41
Asiakasohjelmiston todennusongelmat.....	41
Kirjautuminen asiakasohjelmistolla ei onnistu.....	41
<b>LAITTEEN TILAN TARKISTUS</b>	
<b>TopAccess-OHJELMALLA.....</b>	<b>42</b>
Laitteiston tilakuvakkeet TopAccess-ohjelman [Laitte] (Device) -välilehdessä.....	42
Virheviestit.....	43
Virhekoodit.....	44
Tulostustöiden virhekoodit.....	44
Lähetysten ja vastaanoton virhekoodit.....	45
Skannaustöiden virhekoodit.....	48
<b>2 Ylläpito.....</b>	<b>53</b>
<b>Kulutustavaroiden/Ylläpitoyksiköiden Vaihtaminen.....</b>	<b>54</b>
Värikasetin vaihtaminen.....	54
Kuvarumpukasetin vaihtaminen.....	57
Kiinnitysyksikön vaihtaminen.....	60
Hihnayksikön vaihtaminen.....	62
Sisäisen viimeistelykasetin vaihtaminen.....	65
Offline-nitoja-kasetin vaihtaminen.....	66
<b>Ylläpito.....</b>	<b>67</b>
Laitteen pinnan puhdistaminen.....	67
Lasilevyn puhdistaminen.....	67
Puhdista asiakirjojen siirtorulla ja asiakirjojen pidikerulla.....	68
Puhdista syöttörulla.....	69
Paperitason puhdistus.....	69
Ohisyöttötason puhdistus.....	69
Puhdista LED-päät.....	70
<b>Laitteen siirtäminen tai kuljetus.....</b>	<b>72</b>
Laitteen siirtäminen.....	72
Laitteet, joihin on asennettu ylimääräisiä paperitasoja.....	72
Laitteen kuljetus.....	73
<b>3 Liite.....</b>	<b>75</b>
Akun hävittäminen.....	76
<b>4 Hakemisto.....</b>	<b>77</b>

# 1

# Vianetsintä

Kun paperi jumittuu .....	s.5
LAITTEISTON ONGELMANRATKAISU .....	s.16
TULOSTUKSEN ONGELMANRATKAISU.....	s.20
KOPIOINNIN ONGELMANRATKAISU .....	s.25
FAKSIIN ONGELMANRATKAISU .....	s.27
SKANNAUKSEN ONGELMANRATKAISU.....	s.30
e-Filing-TOIMINTOJEN ONGELMANRATKAISU .....	s.31
VERKKOYHTEYKSIEN ONGELMANRATKAISU .....	s.33
LAITTEEN TILAN TARKISTUS TopAccess-OHJELMALLA .....	s.42

## ● Kun paperi jumittuu

### Paperitukosten aikana

Kun tulostuksen aikana tapahtuu paperitukos, kuulet hälytysäänen ja seuraava viesti näytetään ruudulla: "Paperi on jumittunut. Avaa vilkkuvan valon osoittama kansi ja tarkasta tukos." Noudata seuraavassa taulukossa kuvattuja ohjeita poistaaksesi jumittuneen paperin.

Virheen tiedot	Viitesivu
Paperitukos paperitasossa 1 tai ohisyöttötasossa	 s.5
Paperitukos laitteessa	 s.6
Paperitukos tulostimen molemmilla puolilla	 s.10
Paperitukos paperitasossa 2, 3 tai 4 (lisävaruste)	 s.11

### Kun paperitukos tapahtuu paperitasossa 1 tai ohisyöttötasossa

#### 1 Poista kasetti paperitasosta 1.

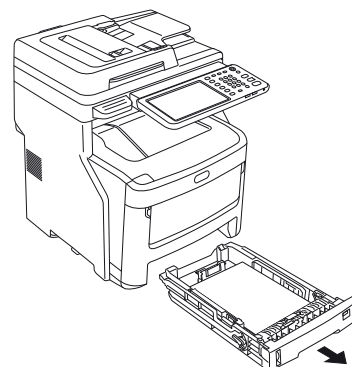

#### 2 Poista kiinni jäänyt paperi.

Jos et näe kiinni jäänyttä paperia, älä tee mitään ja siirry vaiheeseen 3.

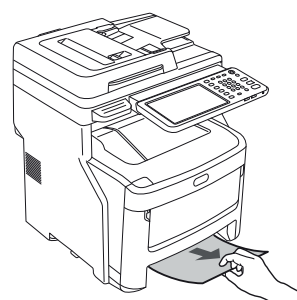

#### 3 Aseta kasetti takaisin paikalleen.

Jos poistit paperitukoksen vaiheessa 2, toimenpide on suoritettu loppuun.

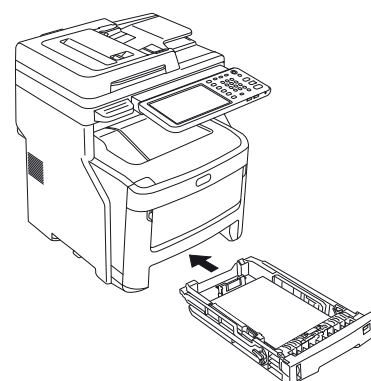

- 4** Jos ohisyöttötaso on kiinni, pidä kiinni ohisyöttötason molemmilta puolilta ja aseta se eteesi.

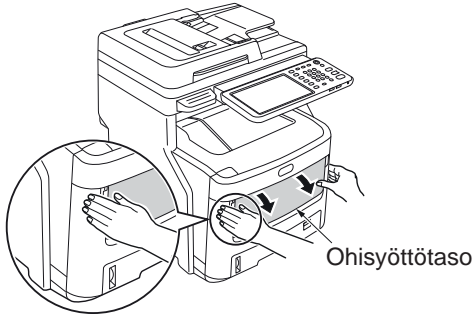

- 5** Vedä keskivipua ylöspäin ja avaa etukansi.

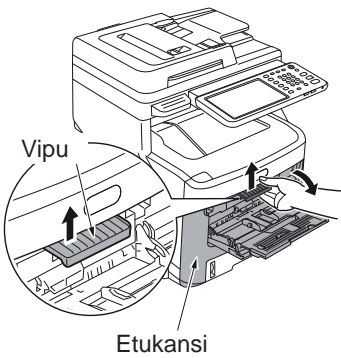

- 6** Vedä kiinni jäänyttä paperia hitaasti poistaaksesi sen.

- Kun paperi syötetään paperitasosta 1 tai paperitasosta 2/3/4 (lisävaruste)

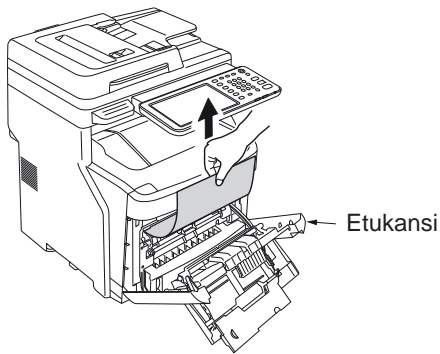

- Kun paperia syötetään ohisyöttötasosta

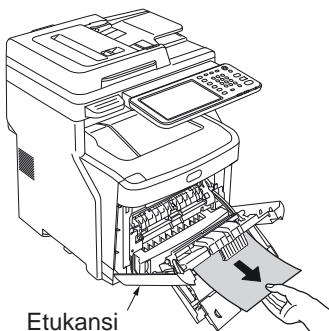

- 7** Sulje etukansi.

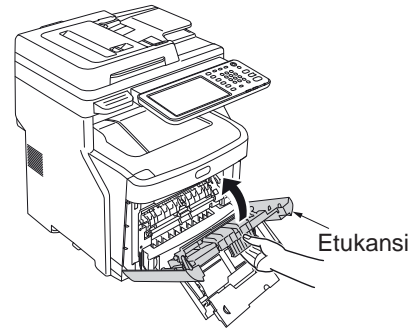

- 8** Jos ohisyöttötaso ei ole käytössä, sulje ohisyöttötaso.

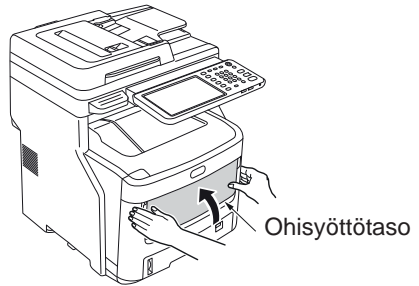

## Kun laitteen sisällä on paperitukos

- 1** Pidä kiinni asiakirjapidikkeen vivusta ja nosta asiakirjapidikettä.

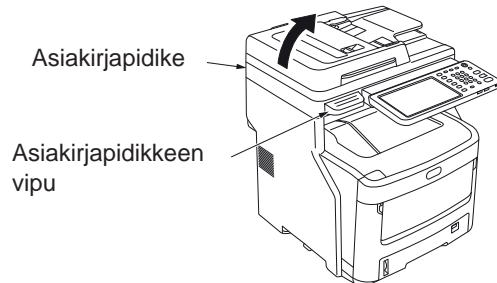

- 2** Paina yläkannen avauspainiketta avataksesi yläkannen.

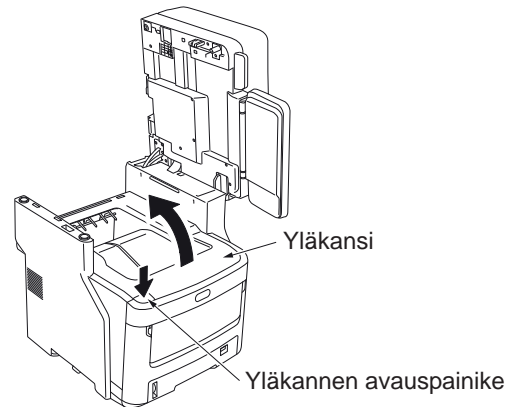

### 3 Vedä kiinnitysyksikön lukon hallintavipua (sininen) nuolen suuntaan.

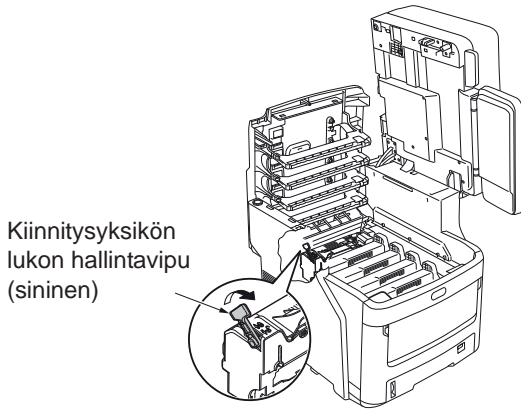

### 4 Ota kiinni kiinnitysyksikön kahvasta, vedä sitä varovasti ja aseta se tasaiselle alustalle.

! Huom.

- Varmista, että kiinnitysyksikkö ei osu LED-päähän.

<b>Varoitus</b>	Kiinnitysyksikkö saattaa olla erittäin kuuma ja aiheuttaa palovamman.	
-----------------	---	--

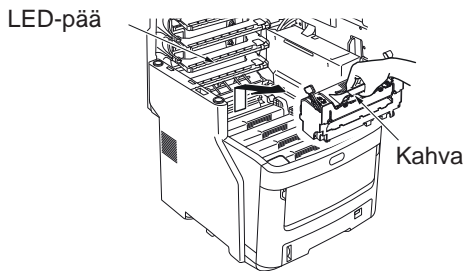

### 5 Vedä tukoksen vapautusvipua alaspäin ja vedä kiinni jäänyttä paperia hitaasti nuolen suuntaan (itseäsi kohti).

Tukoksen vapautusvipu

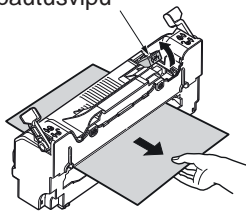

### 6 Ota kiinni kiinnitysyksikön kahvasta ja aseta se varovasti takaisin laitteeseen.

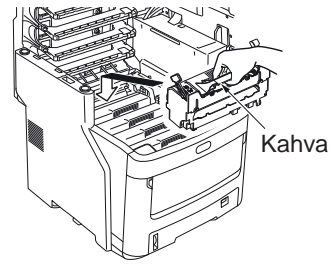

1

2

3

4

- 7** Vedä kiinnitysyksikön lukon hallintavipua (sininen) taaksepäin lukitaksesi yksikön paikalleen.

Kiinnitysyksikön lukon hallintavipu (sininen)

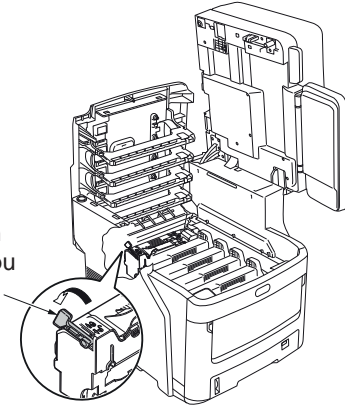

- 8** Sulje yläkansi.

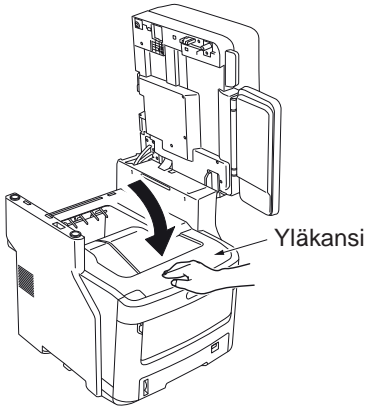

- 9** Palauta asiakirjapidike alkuperäiseen asentoon. Paina asiakirjapidikkeen yläosa paikalleen.

Asiakirjapidike

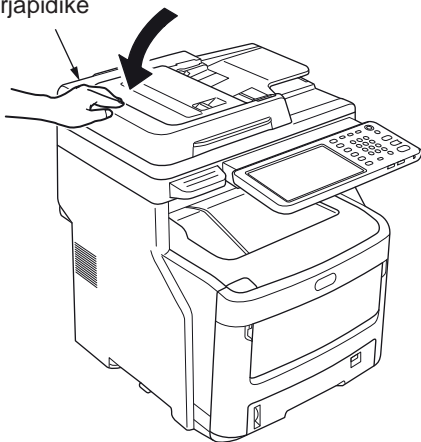

Toimenpide on nyt valmis.

**! Huom.**

- Kun olet poistanut paperitukoksen kiinnitysyksiköstä, tulosta useita tyhjiä sivuja, sillä kiinnitysyksikön sisään voi joskus jäädä väriainetta.

## Kun virhe ei katoa paperitukoksen poistamisen jälkeen

Poista kaikki paperitukokset seuraavan toimenpiteen mukaisesti.

- 1** Pidä kiinni asiakirjapidikkeen vivusta ja nosta asiakirjapidikettä.

Asiakirjapidike

Asiakirjapidikkeen vipu

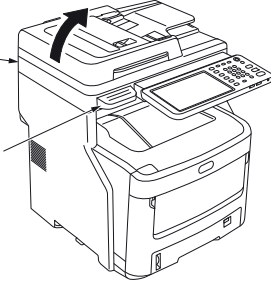

- 2** Paina yläkannen avauspainiketta avataksesi yläkannen.

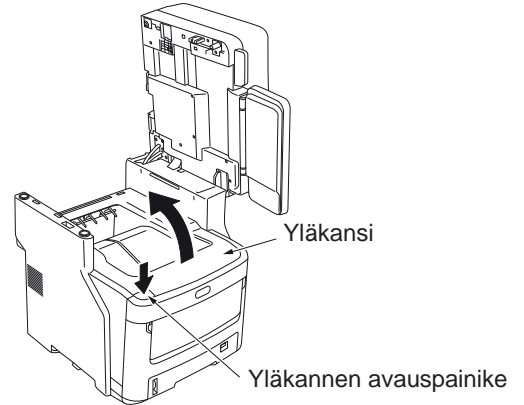

- 3** Poista neljä kuvarumpukasettia ja aseta ne tasaiselle alustalle.

Yläkansi

Kuvarumpukasetit

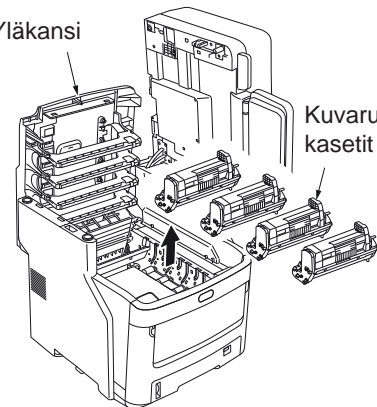



#### 4 Peitä rumpukasetit paperilla estääksesi niitä altistumasta suoraan valolle.

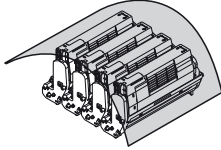

##### ! Huom.

- Kuvarumpu (vihreä letku) on herkkä, joten käsittele sitä varoen.
- Älä altista rumpukasetteja suoralle auringonvalolle tai vahvalle valolle (yli 1 500 luksia). Älä altista niitä huonevalolle yli viiden minuutin ajan.

#### 5 Poista kiinni jäänyt paperi hitaasti.

- Kun paperin pää on näkyvässä

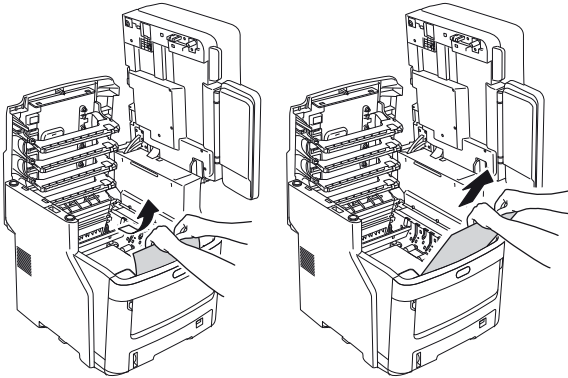

- Kun paperin pää ei ole näkyvässä

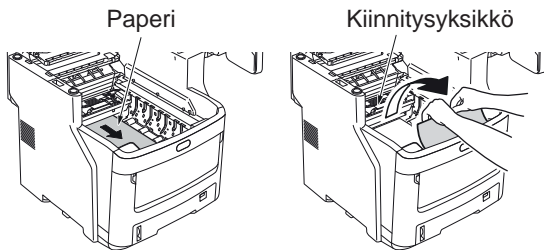

- Kun paperin takapää on näkyvässä

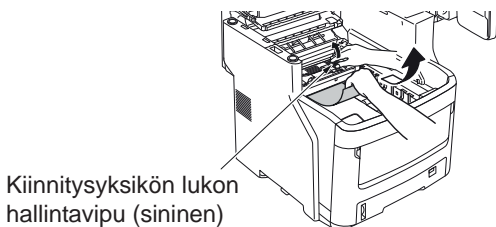

#### 6 Vaihda kuvarumpukasetit.

Kuvarumpukasetit

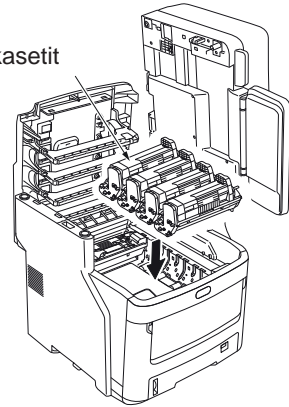

#### 7 Sulje yläkansi.

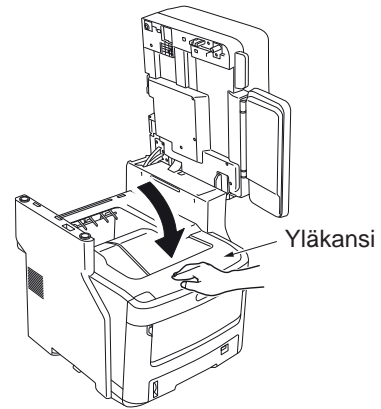

#### 8 Palauta asiakirjapidike alkuperäiseen asentoon. Paina asiakirjapidikkeen yläosa paikallaan.

Asiakirjapidike

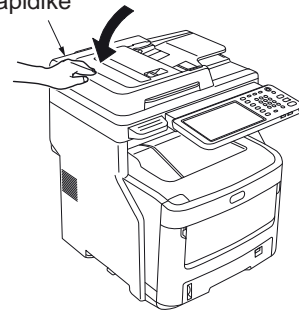

Toimenpide on nyt valmis.

## Paperitukos tulostimen molemmilla puolilla

1 Kaksipuoleisuusyksikön lähellä on paperitukos.

- 1 **Paina laitteen takana olevaa kaksipuoleisuusyksikön tukoksen vapautusvipua ja avaa kaksipuoleisuusyksikön kansi.**

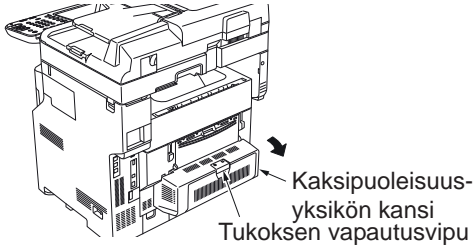

- 2 **Poista kiinni jäänyt paperi.**

Jos et näe kiinni jäänyttä paperia, älä tee mitään ja siirry vaiheeseen 3.

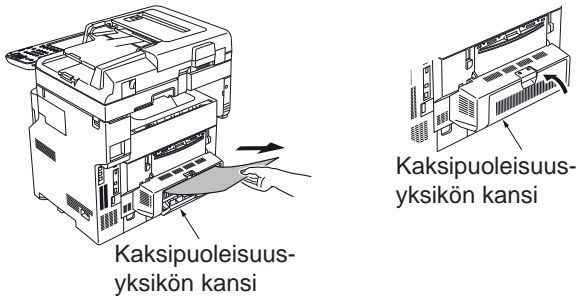

- 3 **Sulje kaksipuoleisuusyksikön kansi.**

Jos poistit paperitukoksen vaiheessa 2, toimenpide on suoritettu loppuun.  
Jos et nähnyt paperitukosta vaiheessa 2, laitteen tulisi nyt poistaa kiinni jäänyt paperi automaattisesti.

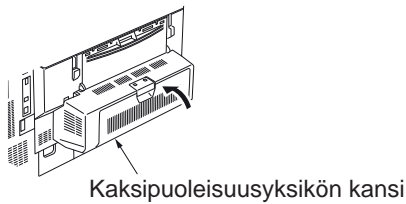

- 4 **Jos paperi tule automaattisesti ulos, vedä kaksipuoleisuusyksikön kansi ulos.**

**! Huom.**

- Ennen kuin vedät kaksipuoleisuusyksikön kannen ulos, tee seuraavat toimet.
- Paina [ON/OFF]-näppäintä, kunnes kuulet äänimerkin. Näytöllä lukee hetken aikaa "Sammutus käynnissä", jonka jälkeen laite sammuu. Käännä sitten virtakytkin pois päältä. Älä sammuta laitetta äkillisesti. Se saattaa aiheuttaa toimintahäiriöitä.

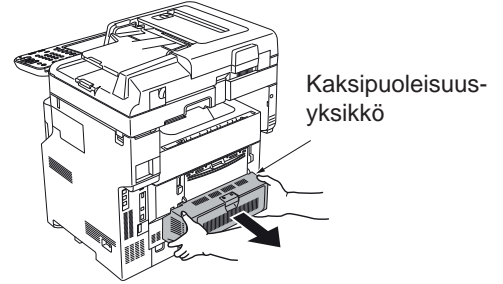

- 5 **Nosta kantta poistaaksesi paperitukoksen.**

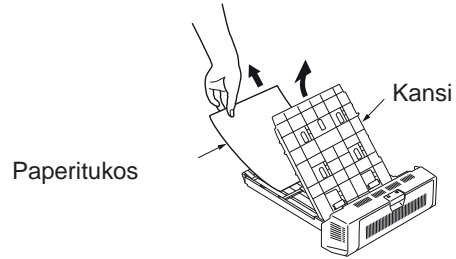

- 6 **Laita kansi takaisin paikalleen ja palauta kaksipuoleisuusyksikkö alkuperäiseen asentoonsa.**

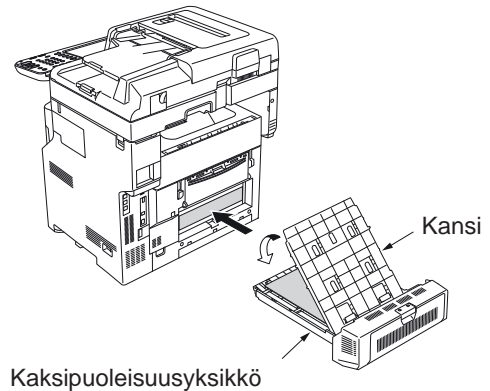

Toimenpide on nyt valmis.

## Kun paperitasossa 2/3/4 (lisävaruste) on paperitukos

Alla olevassa esimerkissä paperitasossa 2 on paperitukos. Sama toimenpide koskee myös paperitasoa 3/4.

### 1 Vedä kasetti paperitasosta 2.

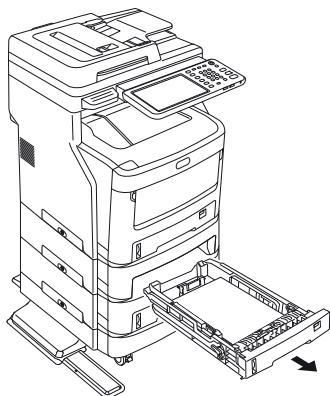

### 2 Poista kiinni jäänyt paperi.

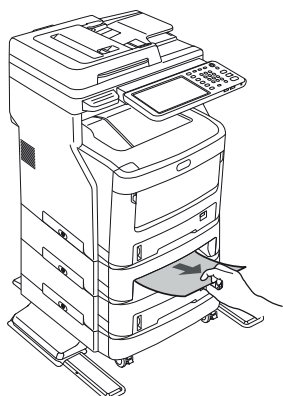

### 3 Vaihda kasetti.

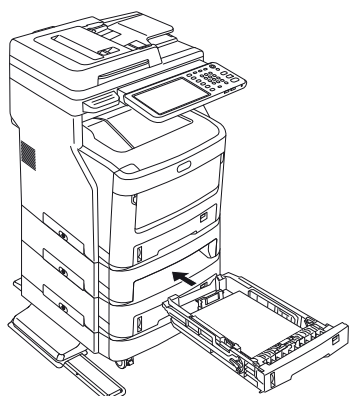

### 4 Pidä kiinni ohisyöttötason molemmilta puolilta ja taita se alas.

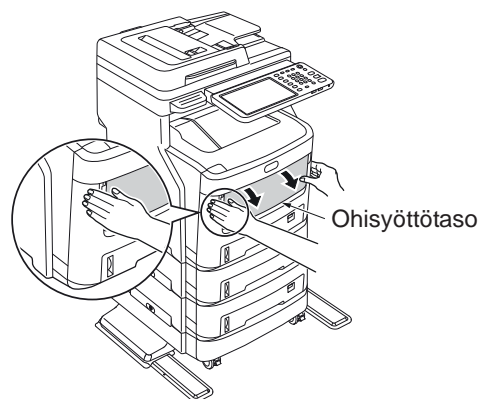

### 5 Vedä keskivipua ylöspäin ja avaa etukansi.

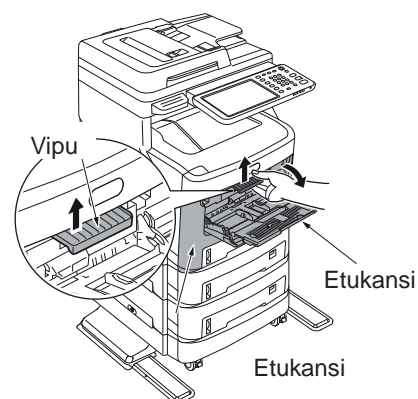

### 6 Sulje etukansi.

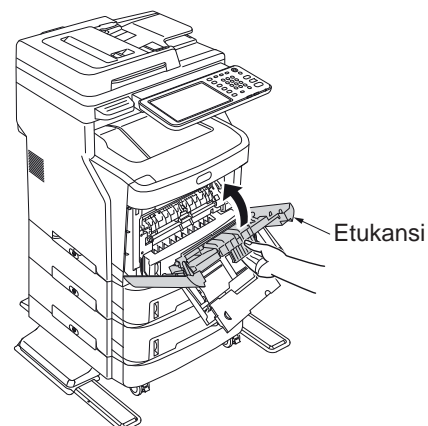

#### ! Huom.

- Kasetin vaihtaminen ei riitä ongelman ratkaisemiseen. Sinun täytyy myös suorittaa vaiheet 4–7.

## 7 Sulje ohisyöttötaso.

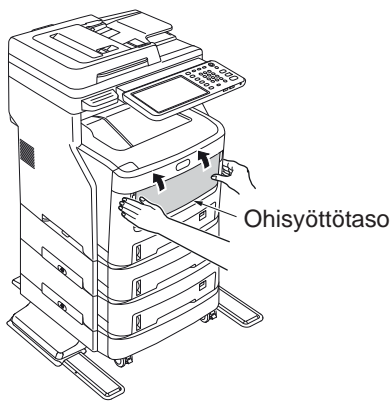

Toimenpide on nyt valmis.

## Kun sisäisessä viimeistelijässä (lisävaruste) on paperitukos

Sisäisen viimeistelijän lähellä on paperitukos.

### 1 Pidä kiinni asiakirjapidikkeen vivusta ja nosta asiakirjapidikettä.

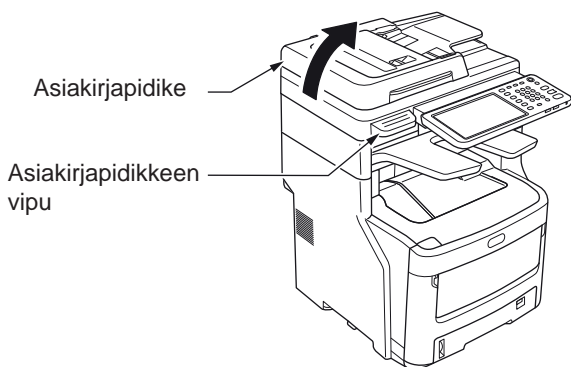

### 2 Avaa viimeistelijän kansi.

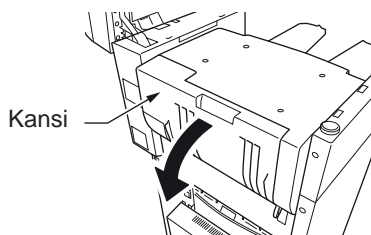

### 3 Poista kiinni jäänyt paperi.

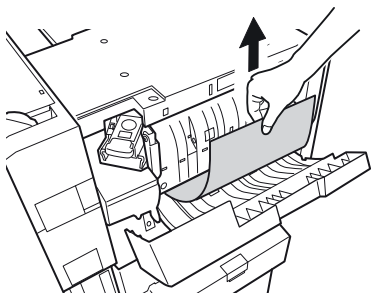

### 4 Sulje viimeistelijän kansi.

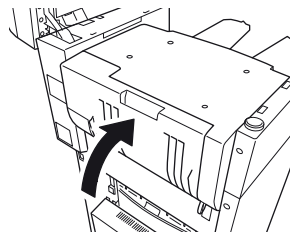

### 5 Palauta asiakirjapidike alkuperäiseen asentoon.

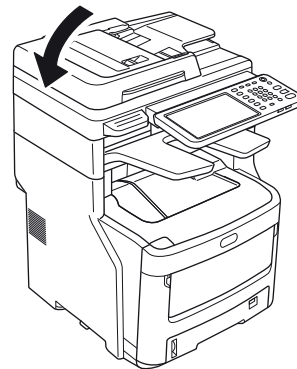

## Kun asiakirja jää kiinni

Kun asiakirja jää kiinni, kuulet äänimerkin ja kosketusnäytöllä näkyy viesti.

### 1 Avaa RADF-kansi poistaaksesi kiinni jääneen asiakirjan.

- (1) Vedä RADF-kannen avausvipua avataksesi RADF-kannen.

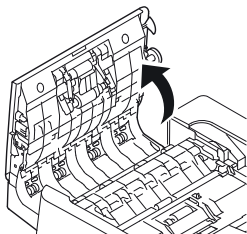

- (2) Poista kiinni jäänyt asiakirja. Jos et voi poistaa kiinni jäänyttä asiakirjaa, siirry vaiheeseen 2.

! Huom.

- Älä yritä poistaa asiakirjaa väkisin.

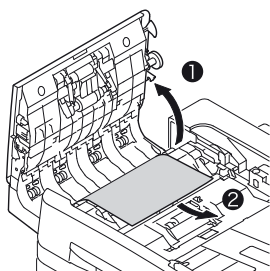

- (3) Jos onnistuit vetämään asiakirjan ulos, siirry vaiheeseen 3.

### 2 Avaa sisäkansi poistaaksesi kiinni jääneen asiakirjan.

- (1) Avaa sisäkansi.

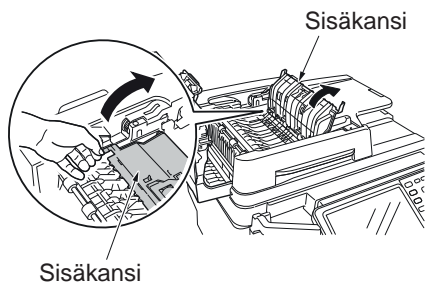

- (2) Jos näet kiinni jääneen asiakirjan reunan, vedä sitä varovasti.

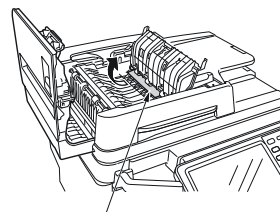

Paperitukos

- (3) Jos onnistuit vetämään asiakirjan ulos, sulje sisäkansi ja siirry vaiheeseen 3.

### 3 Sulje RADF-kansi.

Jos et näe kiinni jäänyttä asiakirjaa, älä tee mitään ja siirry vaiheeseen 3.

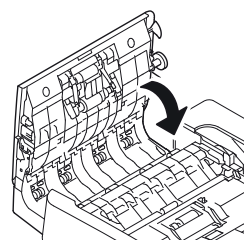

Toimenpide on nyt valmis.

### 4 Avaa asiakirjapidikkeen kansi.

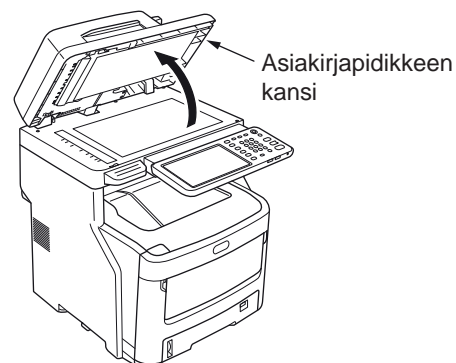

- (1) Vedä vipua alas avataksesi asiakirjojen pidikkeen.

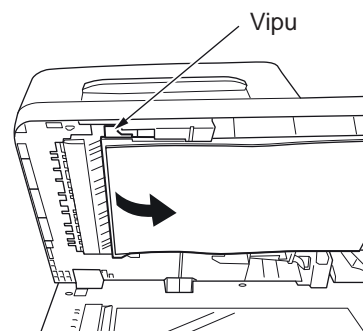

- (2) Vedä kiinni jäänyttä paperia hitaasti poistaaksesi sen.

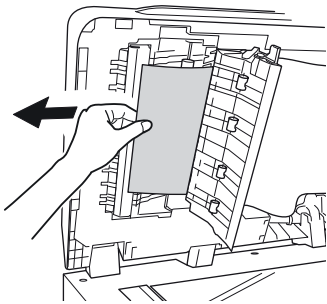

- (3) Palauta asiakirjapidikesuojus alkuperäiseen asentoon.

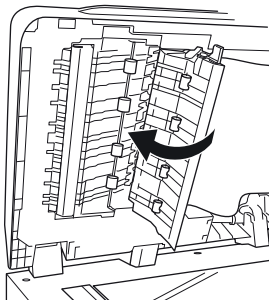

- 5 Sulje asiakirjapidikkeen kansi.



Toimenpide on nyt valmis.

**Muista**

- Jos kopiointin aikana ilmenee virhe, kopiointi peruutetaan.

## Kun niitti jää kiinni

### Kun sisäisessä viimeistelijässä (lisävaruste) on niittitukos

- 1 Pidä kiinni asiakirjapidikkeen vivusta ja nosta asiakirjapidikettä.

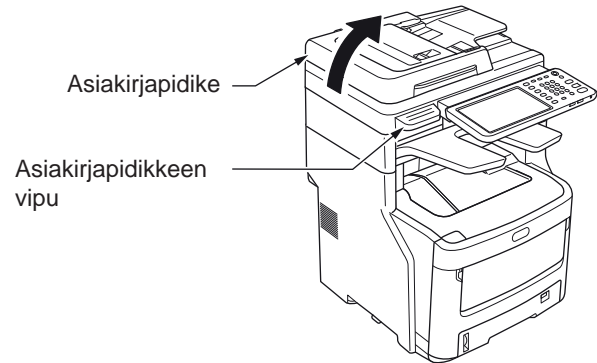

- 2 Avaa viimeistelijän takakansi.

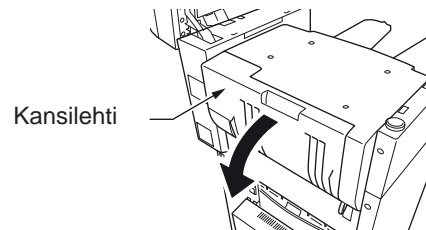

- 3 Vedä kasetti ulos ja irrota kiinni jäänyt niitti.

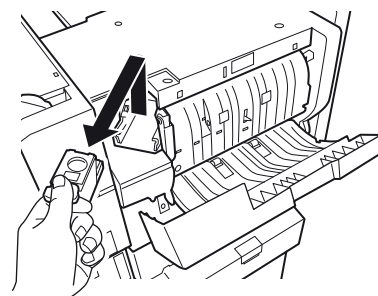

- 4 Aseta kasetti paikalleen.

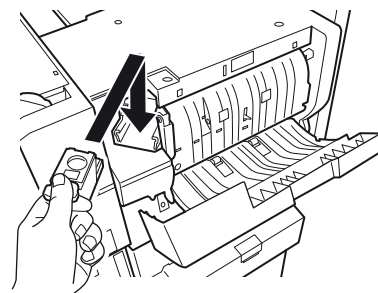



**5** Sulje viimeistelijän kansi.

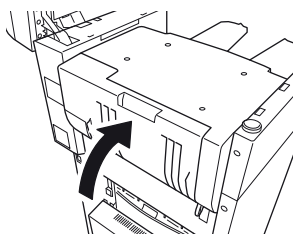

**6** Palauta asiakirjapidike alkuperäiseen asentoon.

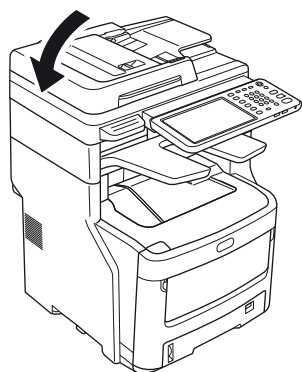

**3** Aseta kasetti paikalleen.

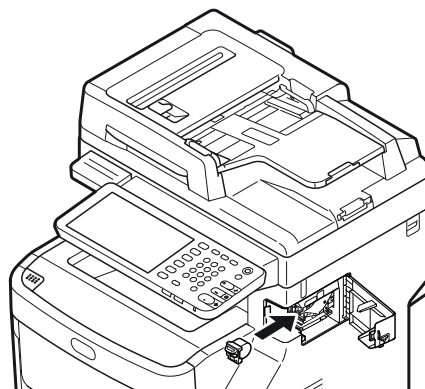

**4** Sulje offline-nitojan kansi.

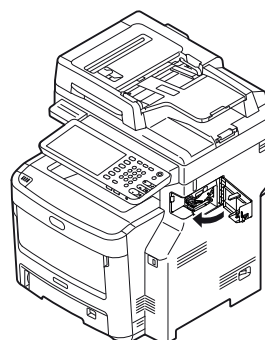

**Kun sisäisessä offline-nitojassa (lisävaruste) on niittitukos**

**1** Avaa offline-nitojan kansi.

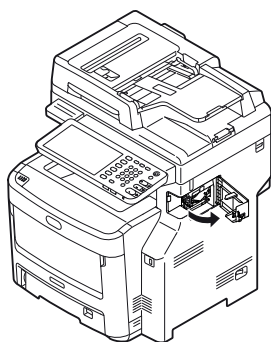

**2** Vedä kasetti ulos ja irrota kiinni jäänyt niitti.

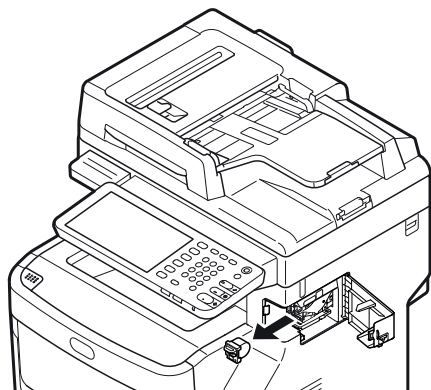

1

2

3

4

# LAITTEISTON ONGELMANRATKAISU

1

## Kun näytölle avautuu tämä sivu

Kosketusnäytölle avautuu eri näyttösivuja laitteen tilasta riippuen. Tässä luvussa selostetaan näyttösivujen esimerkeillä, kuinka voit ratkaista ongelmia.

Näyttösivu	Kuvaus / Ratkaisu
	<p>Näyttösivun yläreunassa näkyy viesti, joka ilmoittaa käyttäjälle ongelmasta tms. Katso tärkeimmät esimerkit:  <a href="#">s.17 "Kosketusnäytöllä näkyvät viestit"</a></p>

4



## Kosketusnäytöllä näkyvät viestit

Näyttösvivun yläreunassa näkyy viesti, joka ilmoittaa käyttäjälle ongelmasta tms. Tärkeimmät esimerkit ongelmista ja niiden ratkaisuista on annettu alla olevassa taulukossa.

Viesti	Ongelma	Ratkaisu
Sulje *** kansi.	***-merkitty kansi on auki.	Tarkista kansi kosketusnäytöltä ja sulje se.
Paperitukos kohdassa ***	Paperin syöttövirhe laitteen sisällä.	Poista väärin syötetty paperi kosketusnäytön ohjeiden mukaan. <a href="#">☞ s.5 "Kun paperi jumittuu"</a>
Asenna uusi *** värikasetti	Väri on loppunut. "****" osoittaa värin. (Värit lyhennetään seuraavasti, kun kaksi tai useampi väri on loppumassa: Y: keltainen, M: magenta, C: syaani ja K: musta)	Katso kosketuspaneelin värimerkintää ja vaihda värikasetti. (Voit tehdä noin 50 kopiota viestin ilmaantumisen jälkeen. Määrä vaihtelee kopiointin tilan mukaan.) <a href="#">☞ s.55 "Värikasettien vaihtaminen"</a>
VÄRIÄ *** EI TUNNISTETA Tarkista värikasetti.	*** -merkittyä värikasettia ei ole asennettu tai se on asennettu virheellisesti.	Asenna värikasetti oikein. <a href="#">☞ s.55 "Värikasettien vaihtaminen"</a>
	Värikasetin liitäntä on likainen.	Pyyhi liitäntä pehmeällä liinalla.
	Käytössä on väärentyyppinen värikasetti.	Käytä suosittelua värikasettia. <a href="#">☞ s.55 "Värikasettien vaihtaminen"</a>
Tarkista paperitason N paperikoko kosketusnäytöltä. Tarkista paperin suunta tai koko.	Paperin syöttövirhe on seurausta erosta paperitasoon N asetetun paperikoon ja laitteeseen paperitasoa N varten tallennetun paperikoon välillä.	Paperin syöttövirheen poistaminen ei riitä estämään uutta syöttövirhettä. Tallenna paperikoko asianmukaisesti laitteeseen.
Odota (autokalibrointi käynnissä)	Laite suorittaa huoltoa ylläpitääkseen kuvan laatua.	Odota, että säätö suoritetaan loppuun ja viesti katoaa.
Puhdistusaika. Avaa etukansi ja noudata ohjeita.	LED-tulostuspää täytyy puhdistaa.	Puhdista LED-tulostuspää.
Tarkista alkuperäiskappale ja aseta se uudelleen	Alkuperäiskappale on syötetty väärin automaattiseen kääntävään syöttölaitteeseen.	Poista väärinsyötetty alkuperäiskappale kosketusnäytön ohjeiden mukaan. <a href="#">☞ s.13 "Kun asiakirja jää kiinni"</a>
	Automaattiseen kääntävään syöttölaitteeseen asetetun alkuperäiskappaleen koko tai suunta on väärä.	Tarkista alkuperäiskappaleen suunta ja koko ja aseta se uudelleen automaattiseen kääntävään syöttölaitteeseen. Yritä uudelleen.
Vaihda alkuperäiskappaleen suunta	Alkuperäiskappale on asetettu valotuslasille väärään suuntaan.	Käännä alkuperäiskappaletta 90 astetta ja aseta se valotuslasille.
Tätä paperikokoa ei voi tulostaa Valitse toinen paperitaso.	Tulostusta yritettiin, mutta se epäonnistui. Paperia ei voitu tulostaa tulostukseen valitusta kasetista, koska paperikoon ja kasetin välillä on ristiriita.	Poista epäonnistunut tulostustyö, valitse paperille sopiva kasetti ja tulosta uudelleen.
Tätä paperityyppiä ei voi tulostaa. Aseta toinen paperityyppi.	Tulostusta yritettiin, mutta se epäonnistui. Paperia ei voitu tulostaa tulostukseen valitusta kasetista, koska paperityypin ja kasetin välillä on ristiriita. (Erikoispaperia, paksua 4-paperia tai ohutta paperia yritettiin tulostaa alemmalle ulostulotasolle mallissa MJ-1107/MJ-1108.)	Poista epäonnistunut tulostustyö, valitse paperille sopiva kasetti ja tulosta uudelleen.
Muuta tila. Tarkista määrä, ei voi tallentaa enempää	Skannattavien alkuperäiskappaleiden lukumäärä on ylittänyt osasto- tai käyttäjäkoodilla määritetyn arvon skannauksen aikana.	Pyydä järjestelmänvalvojalta kopiomäärän asetusta koskevia lisätietoja.
VALMIS (** VÄRIÄ EI TUNNISTETA)	*** -merkittyä värikasettia ei ole asennettu tai se on asennettu virheellisesti.	Asenna värikasetti oikein. <a href="#">☞ s.55 "Värikasettien vaihtaminen"</a>
	Käytössä on väärentyyppinen värikasetti.	Käytä suosittelua värikasettia. <a href="#">☞ s.55 "Värikasettien vaihtaminen"</a>
VALMIS (TARKISTA NITOJA)	Niittitukos viimeistelijän nitojassa	Poista juuttuneet niitit.

**LAITTEISTON ONGELMANRATKAISU**

Viesti	Ongelma	Ratkaisu
VALMIS (TARKISTA NITOJA)	Niitit ovat loppuneet viimeistelijän nitojasta.	Lisää niittejä.
VALMIS (VIIMEISTELIJÄ TÄYNNÄ)	Viimeistelijän ulostulotaso on täynnä paperia.	Poista paperit viimeistelijän ulostulotasolta.
VALMIS (SISÄTASO TÄYNNÄ) Tarkista värikasetti.	Laitteen ulostulotaso on täynnä paperia.	Poista paperit laitteen ulostulotasosta.
	Värikasetin liitäntä on likainen.	Pyyhi liitäntä pehmeällä liinalla.
Ei voi kopioida. Tarkista OSASTOLASKURI	Skannattavien alkuperäiskappaleiden lukumäärä on ylittänyt osastokoodilla määritetyn arvon skannauksen aikana.	Pyydä järjestelmänvalvojalta kopiomäärän asetusta koskevia lisätietoja.
Lisää paperia	Paperitasossa tai ohisyöttötasossa ei ole paperia.	Aseta paperia paperitasoon tai ohisyöttötasoon. Kosketusnäytöllä näytetään paperitaso (tai ohisyöttötaso), jossa ei ole paperia.
Kutsu huolto	Huoltoteknikon tulee säätää laitetta.	Ota yhteyttä jälleenmyyjäsi ja ilmoita kosketusnäytön oikeassa reunassa näkyvä virhekoodi. <b>VAROITUS</b> <b>Älä koskaan yritä korjata, purkaa tai muuttaa laitetta itse.</b> Seurauksena saattaa olla tulipalo tai sähköisku. Pyydä aina huoltoteknikkoa huoltamaan tai korjaamaan laitteen sisäosia.
Tarkista niittikasetti	Niitit ovat loppuneet viimeistelijän nitojasta.	Lisää niittejä.
Tarkista nitoja	Niittitukos viimeistelijän nitojassa	Poista juuttuneet niitit.
Energiansäästö - Paina START-näppäintä.	Laite on asettunut energiansäästötilaan oltuaan käyttämättömänä määrätyn ajan.	Paina [START]-, [KOPIOINTI] (COPY)-, [e-FILING]-, [SKANNAUS] (SCAN)-, [TULOSTUS] (PRINT)-, [FAKSI] (FAX)- tai [VIRRANSÄÄSTÖ] (ENERGY SAVER) -näppäintä poistuaaksesi energiansäästötilasta.
VAIHDA PAPERITASOON OIKEA PAPERIKOKO	Asetettu paperi ei ole sopivankokoista alkuperäiskappaleelle.	Aseta alkuperäiskappaleelle sopivankokoista paperia paperitasoon.
	Alkuperäiskappaleen kokoa ei tunnisteta oikein, koska alkuperäiskappale on syötetty automaattisesta kääntävästä syöttölaitteesta vinossa.	Aseta alkuperäiskappale uudelleen ja kohdista automaattisen kääntävän syöttölaitteen sivuohjaimet sen leveyden mukaan asettaaksesi sen suoraan.
Kutsu määräaikaishuolto	Huoltoteknikon tulee tarkastaa ja huoltaa laite.	Pyydä huoltoa jälleenmyyjältäsi.
VIRTAHÄIRIÖ	Työ on keskeytetty virtahäiriön tms. vuoksi.	Tulostus- tai faksastyö saattaa olla kesken. Paina [TYÖN TILA] (JOB STATUS) tarkistaaksesi, onko jäljellä keskeytyneitä töitä. Paina [NOLLAUS] (FUNCTION CLEAR) -näppäintä kaksi kertaa poistaaksesi viestit.
TIETOJA POISTETAAN]	Tietojen ylikirjoitussarja poistaa tietoja.	Viesti ilmaantuu, kun asennettuna on tietojen ylikirjoitussarja. Voit käyttää laitetta viestistä huolimatta.
Tarkista ohisyöttötason paperikoko käyttöpaneelistä. Tarkista paperin suunta tai koko.	Paperin syöttövirhe on seurausta erosta ohisyöttötasolle asetetun paperikoon ja laitteeseen ohisyöttötasoa varten tallennetun paperikoon välillä.	Tallenna paperikoko asianmukaisesti. Paperin syöttövirheen poistaminen ei riitä estämään uutta syöttövirhettä.
Aseta paperi uudelleen ohisyöttötasolle.	Ohisyöttötasolle asetettu paperi on syötetty väärin.	Poista väärin syötetty paperi ja aseta uusi paperi.
Tarkista ohisyöttötasolla olevan paperin suunta tai koko ja paina START	Ohisyöttötasolle asetetun paperin suunta tai koko on väärä.	Tarkista paperin suunta ja koko ja aseta se uudelleen ohisyöttötasolle.
	Ohisyöttötason pituusohjaimet eivät vastaa paperin pituutta.	Sääda ohisyöttötason pituusohjaimet paperin pituuden mukaan.
Käynnistä laite uudelleen	Laitteessa on virhetila ja se on keskeyttänyt toimintansa.	Laitteen uudelleenkäynnistys saattaa korjata virheen. Paina käyttöpaneelin [LUKITUS] (ACCESS)- ja [VIRTA] (POWER) -näppäimiä samanaikaisesti, kunnes kuulet merkkiään ja virta sammuu. Kytke virta uudelleen päälle painamalla [VIRTA] (POWER) -näppäintä. Lämmitysaika on tässä tapauksessa normaalia pidempi.

Viesti	Ongelma	Ratkaisu
Väri lähes loppunut (***)	Väri on loppumassa. "****" osoittaa värin. (Värit lyhennetään seuraavasti, kun kaksi tai useampi väri on loppumassa: Y: keltainen, M: magenta, C: syaani ja K: musta)	Värikasetissa on vielä väriä, kun näytölle ilmaantuu tämä viesti. Värikasettia ei tarvitse vaihtaa vielä. Tarkista väri kosketusnäytöltä ja valmistaudu vaihtamaan värikasetti. (Voit tehdä noin 1 000 kopiota viestin ilmaantumisen jälkeen. Kopiointiolosuhteista riippuen tämä viesti ei ehkä tule näkyviin edes silloin, kun värikasetti on lähes tyhjä.)  <b>! Huom.</b> <ul style="list-style-type: none"> <li>Vaihda värikasetti, kun väriaine on loppunut kokonaan. Tässä tapauksessa näytöllä lukee [Asenna uusi *** värikasetti] (Install new *** toner cartridge)</li> <li>Mustavalkoinen tulostus on mahdollista, mutta muut värit ovat loppuneet. Kun musta väri loppuu, väri- ja mustavalkoinen tulostus ei ole mahdollista.</li> </ul>
Alkuperäiskappale on kopiosuojattu	Suojatun alkuperäisen asiakirjan kopiointia yritettiin.	Alkuperäistä asiakirjaa ei voi kopioida.
OSASTO-kiintiö täyttynyt. Ota yhteyttä järjestelmänvalvojaan.	Osaston kopiointi-, tulostus- tai skannausarvo on saavuttanut arvon "0".	Kysy lisätietoa arvon asettamisesta järjestelmän ylläpitäjältä.
Levytila ei riitä alkuperäiskappaleiden tallentamiseen. Tulostatko tallennetut alkuperäiskappaleet?	Sisäinen muisti täyttyi skannauksen aikana.	Tulosta ennen viestin ilmaantumista tallennettujen (skannattujen) alkuperäiskappaleiden tiedot painamalla [KYLLÄ] (YES) kosketusnäytöllä. Poista tallennetut tiedot painamalla [EI] (NO).
KÄYTTÄJÄ-kiintiö täyttynyt. Ota yhteyttä järjestelmänvalvojaan.	Käyttäjän kopiointi-, tulostus- tai skannausarvo on saavuttanut arvon "0".	Kysy lisätietoa arvon asettamisesta järjestelmän ylläpitäjältä.
KÄYTTÄJÄ- ja OSASTO-kiintiöt täyttyneet. Ota yhteyttä järjestelmänvalvojaan.	Käyttäjän ja osaston kopiointi-, tulostus- tai skannausarvo on saavuttanut arvon "0".	Kysy lisätietoa arvon asettamisesta järjestelmän ylläpitäjältä.
Alkuperäiskappaleiden lukumäärä ylittyy. Skannatut tiedot poistetaan.	Skannattujen alkuperäiskappaleiden lukumäärä on ylittänyt 1 000 arkin rajan skannauksen aikana. (Käytössä on vihkokopiointi tai sivunumerointi.)	Vähennä skannattavien alkuperäiskappaleiden määrää ja yritä uudelleen.
Alkuperäiskappaleiden lukumäärä ylittyy. Kopioitko tallennetut alkuperäiskappaleet?	Skannattujen alkuperäiskappaleiden lukumäärä on ylittänyt 1 000 arkin rajan skannauksen aikana.	Tulosta ennen viestin ilmaantumista tallennettujen (skannattujen) alkuperäiskappaleiden tiedot painamalla [KYLLÄ] (YES) kosketusnäytöllä. Poista tallennetut tiedot painamalla [EI] (NO).

## Virhekoodit

Kosketusnäytölle saattaa ilmaantua laitteen tilaa osoittavia virhekoodeja. Virhekoodien lista on luvussa 7.

 [s.44 "Virhekoodit"](#)

# TULOSTUKSEN ONGELMANRATKAISU

## Tulostustöiden ongelmat

Tässä luvussa selostetaan, kuinka voit selvittää tulostustöiden virheet.

## Tulostustöiden virheiden selvitys

### Ongelman kuvaus

Tulostustöiden virhe tapahtuu ja [TYÖN TILA] (JOB STATUS) -näppäin vilkkuu, kun laitteen paperitasoihin asetettu paperi eroaa tietokoneessa määritellystä paperista.



### Ratkaisu

Korjaa virhe seuraavasti.

Tulostus asettamalla paperi ohisyöttötasolle

#### 1 Paina vilkkuvaa [TYÖN TILA] (JOB STATUS) -näppäintä.



#### 2 Aseta ohisyöttötasolletietokoneella määritellyn kokoista paperia ja paina [START] -näppäintä.

Tulostus suoritetaan. Paina [TYÖN TILA] (JOB STATUS), kun tulostus on suoritettu.

#### Tulostus valitsemalla toiseen paperitasoon asetettu paperikoko

Voit suorittaa tulostuksen paperitasoon jo valmiiksi asetetulla paperilla. Osaa kuvasta ei kuitenkaan tulosteta, jos paperitasossa olevan paperin koko on määrittämääsi kokoa pienempi.

Paina kosketusnäytöllä näkyvää paperitason näppäintä ja [START] -näppäintä.

## Et muista henkilökohtaisen tulostustyön asiakirjan salasanaa.

### Ongelman kuvaus

Et muista henkilökohtaisen tulostustyön asiakirjan salasanaa.

### Ratkaisu

Henkilökohtaisen tulostustyön asiakirjan salasanaa ei koskaan näytetä, kun tulostustyö on lähetetty laitteeseen. Voit tulostaa epäonnistuneen henkilökohtaisen tulostustyön käsittelemällä sitä kuten uutta henkilökohtaista tulostustyötä.

Henkilökohtainen tulostustyö jää tulostumattomana töiden jonoon. Voit poistaa sen seuraavilla tavoilla. Ota yhteys laitteen järjestelmänvalvojaan.

- Syötä järjestelmänvalvojan salasana kosketusnäytön henkilökohtaisen tulostuksen listaan poistaaksesi tulostustyön. Katso lisätietoja **Perustoimintojen käyttöohje**.
- Kirjautu TopAccess-ohjelmaan järjestelmänvalvojan salasananalla ja poista työ tulostustöiden listasta. Katso lisätietoja **TopAccess Guide** -oppaasta.

## Runsaasti grafiikkaa sisältävän asiakirjan tulostus kestää kauan.

### Ongelman kuvaus

Runsaasti grafiikkaa sisältävän asiakirjan tulostus kestää kauan PCL-ajurista.

### Ratkaisu

Koska näin saattaa tapahtua ajoittain, poista [Laitteasetukset] (Device Settings) -välilehden [Räätälöinti] (Customization) -kohdan [PDL-asetukset] (PDL Settings) -välilehden [JPEG-pakkaus] (JPEG Compression) -valintaruudun merkki ennen asiakirjojen tulostamista.

## Tulostusajurin ongelmat

Tässä luvussa selostetaan, kuinka voit ratkaista tulostusajureita koskevia ongelmia.

### Tulostus ei ole mahdollista (portin asetusongelmat)

#### Ongelman kuvaus

Tulostus ei onnistu laitteella.

#### Ratkaisu

Jos tietokoneen tulostusajuri viittaa väärään verkkoporttiin, töitä ei lisätä tulostettavien töiden jonoon eikä niitä tulosteta. Korjaa ongelma seuraavasti.

1. Valitse [Käynnistä] (Start) - [Laitteet ja tulostimet] (Devices and Printers).
2. Napsauta hiiren oikeanpuoleisella painikkeella tulostusajurin kuvaketta..
3. Valitse oikopolkuvälirikosta [Tulostimen ominaisuudet] (Printer Properties).
4. Valitse [Portit] (Ports) -välilehti.
5. Tarkista, että laitteen polku ja nimi ovat oikein.  
`\\<laitteen nimi>\print`  
 <laitteen nimi> on sama kuin kosketusnäytöltä määritetty laitteen nimi. "print" voi olla "univ" tai "ps3", riippuen käytetystä tulostinajurista.
6. Valitse [Yleinen] (General) -välilehti ja napsauta [Tulosta testisivu] (Print Test Page) tarkistaaksesi, että asetukset ovat oikein.

### Ei voi tulostaa (SNMP-yhteisön nimiongelmat)

#### Ongelman kuvaus

Tulostus ei onnistu laitteella.

#### Ratkaisu

Tarkista, että SNMP-yhteisönimet ovat samat seuraavassa 3 asetuksessa.

- Laite
- Tulostusajurin [Portit] (Ports) -välilehden TCP/IP-portti
- Tulostusajurin [Muut] (Others) -välilehden [SNMP-asetukset] (SNMP Settings) -valintaruutu

## Komentorivin optioita ei käsitellä

### 1 Ongelman kuvaus

Kaikki tulostusoptiot lähetetään laitteeseen tulostustyön alussa. Jos tulostustiedosto sisältää jo tulostuskomentoja, ne ohittavat asettamasi komentorivin optiot. Jos tulostustiedostossa esimerkiksi määritetään paperityypiksi Letter ja määrität A4-paperin lp-komennolla, asiakirja tulostetaan Letter-paperille.

### Ratkaisu

Muuta tulostettavan asiakirjan ominaisuudet luodaksesi toisen tulostustiedoston. Aloita tulostustyö uudelleen käyttämällä lp-komentoa ja asettamatta lisäparametreja.

### 2

## Tulostinmäärittysten haku epäonnistui

### Ongelman kuvaus

Kun avaat tulostimen ominaisuudet, näytöllä lukee "Tulostinmäärittysten haku epäonnistui" (Retrieval of printer configuration failed).

### Ratkaisu

Tulostinajuri ei saa yhteyttä laitteeseen. Katso alla olevan tarkistuslistan kohtia.

Nro	Tarkista...	Kyllä	Ei	Ratkaisu
1	Onko laite käynnistetty?	Seuraava vaihe ↓	⇒	Käynnistä laite.
2	Onnistutko yhdistämään tietokoneen laitteeseen TopAccess-ohjelman kautta?	Seuraava vaihe ↓	⇒	Käynnistä laite uudelleen.
3	Ilmaantuuko sama viesti uudelleen, kun avaat tulostinajurin ominaisuudet?	⇒	Loppu	Tarkista, että tulostinajurin portti on oikea.

### 4

## [Laitteasetukset] (Device Settings) -välilehden asetuksia ei voida muuttaa

### Ongelman kuvaus

[Laitteasetukset] (Device Settings) -välilehti on harmaa eikä sen asetuksia voi muuttaa.

### Ratkaisu

Ellei käyttäjällä ole oikeuksia muuttaa tulostinajurin asetuksia, hän ei voi muuttaa [Laitteasetukset] (Device Settings) -välilehden vaihtoehtoja. Kirjautu sisään järjestelmänvalvojana.

## Verkkoyhteysongelmat

Tässä luvussa selostetaan, kuinka voit ratkaista verkkoyhteysympäristössä tulostusta koskevia ongelmia.



Katso myös tulostustyyppi- ja käyttöjärjestelmäkohtaiset tarkistuslistat luvusta [s.36 "Tulostusongelmat \(verkkoyhteys\)"](#).

## Tulostus ei onnistu laitteella (verkkoyhteysongelmia)

### Ongelman kuvaus

Tulostus ei onnistu laitteella.

### Ratkaisu

Katso alla olevasta tarkistuslistasta, liittyykö ongelma verkkoon.

Jos näin on, katso [s.36 "Tulostusongelmat \(verkkoyhteys\)"](#). Tämä luku sisältää useita käyttöjärjestelmiä ja tulostustapoja koskevia tarkistuslistoja, joiden avulla löydät oikeat toimenpiteet.

Nro	Tarkista...	Kyllä	Ei	Ratkaisu
1	Ovatko protokolla-asetukset yhteensopivia verkon ja asiakasprotokollan asetusten kanssa?	Seuraava vaihe ↓	⇒	Asenna oikea protokolla.
2	Oletko asettanut oikeantyyppiset, tuetut tulostuspalvelut?	Seuraava vaihe ↓	⇒	Tarkista tulostusympäristöön vaaditut asetukset.
3	Jos käytät Novell-tulostuspalvelua, oletko asentanut verkkotulostuksen Novell-puolen, esim. luonut tulostuspalvelimet ja liittänyt tulostusjonon?	Seuraava vaihe ↓	⇒	Asenna NetWare-palvelin.
4	Jos asennat Novell-tulostuspalvelut, löydätkö tulostustyön PCONSOLE- tai NWAdmin-ohjelmalla?	Seuraava vaihe ↓	⇒	Katso Novell PCONSOLE tai NWAdmin - käyttöohjeita löytääksesi ohjeita ohjelmien käyttöön.
5	Tarkistiitko yhdyskäytävän ja aliverkon asetukset varmistaaksesi, että laite kuuluu samaan verkon yhdyskäytävään kuin tietokone, jolta yrität tulostaa?	Seuraava vaihe ↓	⇒	Asenna TCP/IP asianmukaisesti.
6	Toimivatko muut verkkopalvelut ja -yhteydet normaalilla ja odotetulla tavalla?	<b>Loppu</b>	⇒	Katso verkon asiakirjoja tai käytä verkon vianmääritysohjelmaa selvittääksesi verkko-ongelman.

## SMB-tulostus ei ole mahdollista

### Ongelman kuvaus

Kun yrität tulostaa asiakirjaa SMB-yhteyden kautta, työtä ei tulosteta vaan näytölle ilmaantuu jatkuvasti viestejä, kuten "Tähän etätietokoneeseen ei voida luoda uutta yhteyttä" (No more connections can be made to this remote computer) tai "Tiedostoa ei voida tulostaa virheen vuoksi" (Your file could not be printed due to an error).

### Ratkaisu

SMB-tulostusta tulee käyttää pienessä verkossa. Jos voit käyttää Windows XP-, Windows Vista-, Windows 7-, Windows 8-, Windows Server 2003-, Windows Server 2008- tai Windows Server 2012 -tulostuspalvelinta, tulostus on suositeltavaa Windows-tulostuspalvelimen kautta.

Ellet voi käyttää Windows-tulostuspalvelinta verkossasi, käytä LPR-tulostusta.

## Asiakaskoneiden ongelmat

Tässä luvussa selostetaan, kuinka voit tunnistaa ja ratkaista ongelmat, jotka johtuvat laitteeseen yhdistetyistä asiakaskoneista\*.

\* Yksi yleisimmän käytetyistä asiakaskoneista on tietokone, josta tulostustyö lähetetään laitteeseen ja joka käynnistää tulostuksen.

## Asiakaskoneen tilan tarkistus

Tulostusongelmien syitä ovat tulostinajurin asetukset, verkkoasetukset, verkkoyhteyksien virheet jne. Ota ensin yhteys laitteen järjestelmänvalvojaan tai lue seuraavat luvut tarkistaaksesi, onko kyseessä tämän tyyppinen ongelma:

 [s.21 "Tulostusajurin ongelmat"](#)

 [s.22 "Verkkoyhteysongelmat"](#)

 [s.36 "Tulostusongelmat \(verkkoyhteys\)"](#)

Syy saattaa liittyä myös asiakaskoneeseen. Jos verkossa olevasta asiakaskoneesta tulevat tulostustyöt epäonnistuvat, ongelman saattaa aiheuttaa määrätty asiakaskone.

### Ongelman kuvaus

Asiakastietokoneesta lähetettyjä töitä ei voi tulostaa.



## Ratkaisu

Alla oleva tarkistuslista auttaa sinua tunnistamaan ongelman syyn ja antaa sinulle ohjeita sen ratkaisuun. Jos ongelma ei korjaannu noudatettuasi kaikkia ohjeita, ota yhteyttä jälleenmyyjääsi.

Nro	Tarkista...	Kyllä	Ei	Ratkaisu
1	Toimiiko laite asianmukaisesti? Tulostetaanko kopiointityöt asianmukaisesti?	Seuraava vaihe ↓	⇒	Tarkista laitteen tila TopAccess-ohjelman [Laitte] (Device) -sivulta.
2	Tarkista TopAccess-ohjelman [Laitte] (Device) -sivu. Tukeeko laitteistokokoonpano työlle määritettyjä vaihtoehtoja?	Seuraava vaihe ↓	⇒	Ellei, poista työ, asenna vaaditut osat ja yritä uudelleen. Pyydä lisätietoja jälleenmyyjältäsi.
3	Onnistutko tulostamaan töitä muilta asiakaskoneilta?	Seuraava vaihe ↓	⇒	Korjaa ongelma seuraavan luvun ohjeiden mukaan. <a href="#">s.22 "Tulostus ei onnistu laitteella (verkkoyhteysongelmia)"</a>
4	Oletko koskaan onnistunut tulostamaan tältä asiakaskoneelta?	Seuraava vaihe ↓	⇒	Korjaa ongelma seuraavan luvun ohjeiden mukaan. <a href="#">s.21 "Tulostus ei ole mahdollista (portin asetusongelmat)"</a>
5	Oletko asentanut tulostusajurin muun kuin SMB-yhteyden kautta?	Seuraava vaihe ↓	⇒	Korjaa ongelma seuraavan luvun ohjeiden mukaan. <a href="#">s.23 "SMB-tulostus ei ole mahdollista"</a>
6	(Ainoastaan Macintosh) Löydätkö luomasi laitteen valitsijasta?	Seuraava vaihe ↓	⇒	Katso <b>Pikakäyttöohje</b> .
7	Luultavasti ongelma johtuu asiakaspuolen virheestä. Katso <b>Pikakäyttöohje</b> ratkaistaksesi ongelman.			

## Laitteiston ongelmat

Tässä luvussa selostetaan laitteistosta (laitteesta) johtuvat ongelmat.

Ellei näytölle ilmaannu virhekuvaketta tai -viestiä eivätkä ongelmat liity tulostinajureihin tai verkkoyhteyksiin, syynä saattaa olla laitteiston ongelma.

Seuraavassa luetellaan yleisimpiä laitteiston ongelmien syitä:

- Järjestelmän kytkintaulu, kaapelit ja liittimet
- Laite ja sen osat kuten kaksipuoleisuusyksikkö tai viimeistelijä
- Järjestelmän ohjelmisto tai laiteohjelmisto.

## Tulostustöitä ei tulosteta

### Ongelman kuvaus

Mikään verkon asiakaskoneista ei onnistu käynnistämään laitteen tulostustöiden tulostusta.

### Ratkaisu

Ongelman syynä saattaa olla virheellinen ohjelmistoasetus (tulostusajurit). Myös laitteiston virhe on mahdollinen, ellei mikään asiakaskoneista tulosta töitä. Katso alla olevan tarkistuslistan kohtia. Jos ongelma ei korjaannu noudatettuasi kaikkia ohjeita, ota yhteyttä jälleenmyyjääsi.

Nro	Tarkista...	Kyllä	Ei	Ratkaisu
1	Onko tulostus estetty kaikista yhdistetyistä asiakaskoneista?	Seuraava vaihe ↓	⇒	Korjaa ongelma seuraavan luvun ohjeiden mukaan: <a href="#">s.22 "Verkkoyhteysongelmat"</a>
2	Löydätkö työn TopAccess-ohjelmasta tai toisesta tulostuksen valvontaohjelmasta (esim. PCONSOLE tai Print Manager)?	Seuraava vaihe ↓	⇒	Korjaa ongelma seuraavan luvun ohjeiden mukaan: <a href="#">s.33 "Laitteen sijainnin selvitys verkossa"</a>
3	Onnistutko tunnistamaan ongelman virheviestistä tai virhekoodista ja ratkaisemaan sen?	<b>Loppu</b>	⇒	Korjaa ongelma seuraavien lukujen ohjeiden mukaan: <a href="#">s.43 "Virheviestit"</a> <a href="#">s.44 "Virhekoodit"</a>

Katso lisätietoja myös **Pikakäyttöohje** ohjelmistoasetuksista johtuvien tulostusvirheiden ratkaisemiseksi.





# KOPIOINNIN ONGELMANRATKAISU

## Kopiointiongelmat

Kun sinulla on ongelmia kopioinnissa tai kopiointituloksesta ei vastaa odotuksiasi, katso alla olevaa taulukkoa.

Ongelman kuvaus	Syy	Ratkaisu
Toimintoja ei voida asettaa.	Toiminto ei sovi yhteen toisen asetetun toiminnon kanssa.	Joitakin toimintoja ei voida käyttää yhdessä. Katso lisätietoja <b>Perustoimintojen käyttöohje</b> .
Kopiointi keskeytyy alkuperäiskappaleiden skannauksen aikana. Näytölle ilmaantuu viesti ["Alkuperäiskappaleiden lukumäärä ylittyy, tulostatko tallennetut alkuperäiskappaleet?"] ("The number of originals exceeds the limits Will you print out stored originals?").	Skannattuja sivuja on enimmäismäärä.	Paina [KYLÄ] (YES) kopioidaksesi skannatut kuvat. Paina [EI] (NO) peruaksesi.
Kopiointi keskeytyy alkuperäisten skannauksen aikana. (Näytölle ilmaantuu viesti ["Levytila ei riitä alkuperäiskappaleiden tallentamiseen, tulostetaanko tallennetut alkuperäiskappaleet?"] ("Not enough Work Space to store originals. Will you print out stored originals?").	Sisäinen muisti on täynnä.	Paina [KYLÄ] kopioidaksesi skannatut kuvat. Paina [EI] peruaksesi.
Kopioitu kuva on liian vaalea.	Väri on loppunut.	Näytölle ilmaantuu "Asenna uusi musta (syaani, magenta tai keltainen) värikasetti" (Install new Black (Cyan, Magenta or Yellow) cartridge) -viesti, kun väri on loppunut. Vaihda viestissä ilmoitettu värikasetti. <a href="#">s.55 "Värikasettien vaihtaminen"</a>
	Väri on säädetty liian vaaleaksi.	Lisää tummuutta käsin tai automaattisella tummuuden säätötavalla.
Kopioitu kuva on liian tumma.	Väri on säädetty liian tummaksi.	Vähennä tummuutta käsin tai automaattisella tummuuden säätötavalla.
Kopioidussa kuvassa on tahroja.	Alkuperäiskappaleen kansi tai automaattinen kääntävä syöttölaite ei ole kokonaan alhaalla.	Laske se kokonaan alas, ettei valoa pääse laitteen sisälle.
	Valotuslasissa, valotuskannessa, skannausalueella tai ohjaimessa on likaa.	Puhdista ne.
	Väri on säädetty liian tummaksi.	Vähennä tummuutta käsin tai automaattisella tummuuden säätötavalla.
	Alkuperäiskappale on läpinäkyvä (kalvo tai kuultopaperi).	Aseta läpinäkyvän alkuperäiskappaleen takapuolelle valkoinen arkki, jotta kopiosta tulee tarkka. Varmista, että paperi peittää alkuperäiskappaleen kokonaan.
Kopioitu kuva on vinossa.	Alkuperäiskappale on syötetty automaattisesta kääntävästä syöttölaitteesta vinossa.	Aseta alkuperäiskappale uudelleen ja kohdista automaattisen kääntävän syöttölaitteen sivuohjaimet sen leveyden mukaan asettaaksesi sen suoraan.
Osa kopioidusta kuvasta puuttuu.	Kopiopaperin ja alkuperäiskappaleen koko tai suunta eivät sovi yhteen. Pienennyssuhdetta ei ole asetettu asianmukaisesti.	Käytä alkuperäiskappaleen koolle sopivaa kopiopaperia tai aseta kopiopaperin pienennyssuhde.
	Nidontamarginaali on liian leveä.	Aseta nidontamarginaali, niin että se peittää alkuperäiskappaleen kokonaan. Katso lisätietoja <b>Perustoimintojen käyttöohje</b> luvusta 4.
	Alkuperäiskappale on suurempi kuin tulostusalue.	Tulostusalueen ulko-osaa ei voida kopioida. Koko kuva -toiminnon avulla voit kopioida koko alkuperäiskappaleen kuvan 95–99 prosentin pienennyssuhteella.

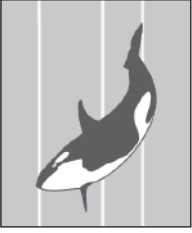
Ongelman kuvaus	Syy	Ratkaisu
Kopioitu kuva on epäselvä. 	Valotuslasin ja alkuperäiskappaleen välillä on tilaa. Kopiopaperi on kostea.	Laske valotuskansi tai automaattinen kääntävä syöttölaite kokonaan alas, niin että alkuperäiskappale on täysin valotuslasia vasten. Vaihda kuivaan kopiopaperiin.
Kopioidussa kuvassa on mustia viivoja vaakasuunnassa. 	Skannausalueella tai ohjaimissa on likaa.	Puhdista ne.
Kopioidussa kuvassa on valkoisia tai värillisiä viivoja pystysuunnassa. 	LED-tulostuspää on likainen.	Puhdista LED-tulostuspää.
Värillinen alkuperäinen kopioidaan mustavalkoisena, vaikka väritilaksi on valittu [AUTOVÄRI] (AUTO COLOR).	Jotkin värilliset alkuperäiskappaleet kopioidaan mustavalkoisina: <ul style="list-style-type: none"> <li>• Alkuperäiskappaleet, joissa on vähän värillisiä kohtia</li> <li>• Erittäin mustat alkuperäiskappaleet</li> <li>• Vaaleat alkuperäiskappaleet</li> </ul>	Aseta väritilaksi [TÄYSVÄRI] (FULL COLOR). Voit muuttaa kriteerin, jolla määritetään, onko alkuperäiskappale mustavalkoinen vai värillinen. Katso lisätietoja <b>Perustoimintojen käyttöohje</b> .
Mustavalkoinen alkuperäiskappale kopioidaan värillisenä, vaikka väritilaksi on valittu [AUTOVÄRI] (AUTO COLOR).	Jotkin mustavalkoiset alkuperäiskappaleet kopioidaan värillisinä: <ul style="list-style-type: none"> <li>• Kellertävät alkuperäiskappaleet</li> <li>• Alkuperäiskappaleet, joissa on taustaväri</li> </ul>	Aseta väritilaksi [MUSTA] (BLACK). Voit muuttaa kriteerin, jolla määritetään, onko alkuperäinen mustavalkoinen vai värillinen. Katso lisätietoja <b>Perustoimintojen käyttöohje</b> .

# ● FAKSI ONGELMANRATKAISU

## Vianetsintä

### Virhekoodit

Alla on luettelo virhekoodeista, joita saatat nähdä luetteloissa tai raporteissa.

Virhekoodi	Kuvaus	Ratkaisu
0012	Alkuperäisen syöttövirhe	Poista väärin syötetty alkuperäinen.
0013	Kansi auki	Sulje avoin kansi tiiviisti.
0020	Sähkökatko	Tarkista sähkökatkoraportti.
0030	Nollaus	Lähetys peruutetaan. (Lähetysten aikana tapahtui paperin syöttövirhe, joka keskeytti lähetysten).
0033	Hakuvirhe	Tarkista kyselyvaihtoehtojen määrittäminen (tietoturvakoodi jne.) ja tarkista, että kyselyasiakirja on olemassa.
0042	Muisti täynnä	Varmista, että muistitilaa on riittävästi ennen uutta soittoa.
0050	Linja varattu	Yritä viestintää uudelleen.
0053	Turvallisuusvirhe jatko- tai postilaatikkolähetyksessä	Tarkista toisen osapuolen tietoturvakoodi, järjestelmän salasana ja omat asetukset.
00B0 - 00E8	Kommunikaatiovirhe	Yritä viestintää uudelleen.



Jos näet virhekoodin, jota ei ole kuvattu tässä, yritä viestintää uudelleen. Jos virhe ei katoa, ota yhteyttä jälleenmyyjääsi.

### Virheviestit

Alla on luettelo virheviesteistä, joita saatat nähdä kosketusnäytöllä. Kun jokin luettelon viesteistä tulee esiin kosketusnäytöllä, paina käyttöpaneelista [NOLLAUS] (FUNCTION CLEAR) tyhjentääksesi sen ja toimi sitten "Ratkaisu"-sarakkeen ohjeiden mukaisesti.

Viesti	Syy	Ratkaisu
Muisti ylittyi	Muisti ylittyi, kun asiakirjoja skannattiin muistiin.	Voit odottaa, kunnes muistia vapautuu tai tarkistaa työt ja poistaa varatut työt muistin tyhjentämiseksi.
Kommunikaatiovirhe	Suoralähetysten aikana tapahtui kommunikaatiovirhe.	Yritä viestintää uudelleen.
Töiden varaus täynnä	Varattujen töiden määrä ylitti enimmäismäärän.	Voit odottaa, kunnes varatut työt on suoritettu tai tarkistaa työt ja poistaa varatut työt
Työmuisti täynnä	Varattujen töiden kohteiden määrä ylitti enimmäismäärän.	Voit odottaa, kunnes varatut työt on suoritettu tai tarkistaa työt ja poistaa varatut työt
Pahoittelemme, ei mahdollista	Viestinnän aikana yritettiin On-hook-valintaa tai suoralähetystä.	Odot, että viesti loppuu ja yritä uudelleen.
Ei sallittu nyt	Ylimääräistä kyselylähetysten varausta yritettiin, vaikka kyselylähetys on jo varattu.	Voit odottaa, kunnes kyselylähetystyöt on suoritettu loppuun tai tarkistaa työt ja poistaa varatut työt
Liian monta lukua puhelinnumerossa	Ketjusoittoviestinnälle rekisteröitiin yli 128 lukua.	Tarkista soitettujen numeroiden luvut ja rekisteröi numerot uudelleen.

### ⚠ VAROITUS

**Älä koskaan yritä korjata, purkaa tai muuttaa laitetta itse.**

Seurauksena saattaa olla tulipalo tai sähköisku. Pyydä aina huoltoteknikkoa huoltamaan tai korjaamaan laitteen sisäosia.

## Lähetyksen/vastaanoton ongelmat

Alla on luettelo ongelmista, joita saatat kohdata lähetyksen/vastaanoton aikana.

### Lähetysongelmat

Ongelma	Tarkasta nämä
LÄHETÄ (TRANSMIT) ei näy, vaikka [START] -painiketta painetaan.	<ul style="list-style-type: none"> <li>Onko modulaarinen johto irti?</li> <li>Onko virtajohto kytketty irti pistorasiasta?</li> <li>Voitko vastaanottaa puheluita?</li> <li>Onko ulkoisessa faksissa ongelmia? Tarkista tämä toiselta osapuolelta, joka yrittää vastaanottaa alkuperäiskappaletta.</li> </ul>
Alkuperäiskappaleet on syötetty vinosti.	<ul style="list-style-type: none"> <li>Onko asiakirjojen syöttölaitteen raiteet säädetty lähetettävän alkuperäiskappaleen leveyteen?</li> <li>Vastaako alkuperäiskappale, jota yrität lähettää, lähetettävän alkuperäiskappaleen ominaisuuksia?</li> </ul>
Kaksi alkuperäiskappaletta on syötetty yhdessä.	<ul style="list-style-type: none"> <li>Oletko asettanut alkuperäiskappaleita enemmän kuin voi?</li> <li>Vastaako alkuperäiskappale, jota yrität lähettää, lähetettävän alkuperäiskappaleen ominaisuuksia?</li> <li>Oletko työntänyt alkuperäiskappaleet syöttölaitteeseen liian kovaa?</li> </ul>
Ulkoinen faksi ei tulosta alkuperäiskappaletta paperille lähetyksenkään jälkeen.	Asetettiinko alkuperäiskappale oikein päin? Kun asetat alkuperäiskappaleen lasipinnalle, määritä sen koko.
Lähetetyssä kuvassa näkyy mustia viivoja.	Onko automaattisen kääntyvän asiakirjojen syöttölaitteen skannausalue puhdas? Puhdista pehmeällä pyyhkeellä.
Alkuperäiskappaletta ei lähetetä, vaikka kaikki toiminnot suoritettiin normaalisti.	Onko ulkoinen faksi yhteensopiva järjestelmäsi kanssa? Tämä järjestelmä tukee G3-viestintää, mutta ei G2- tai G4-viestintää.
Alkuperäiskappaleita ei voi lähettää mannerten välillä.	Säädä lähetyksen laatua ja lähetä uudelleen.  <b>Pikakäyttöohje</b>

### Vastaanotto-ongelmat

Ongelma	Tarkasta nämä
Alkuperäiskappaleiden vastaanotto ei onnistu, vaikka [VASTAANOTA] (RECEIVE) näytetään, kun [START] -painiketta on painettu.	<ul style="list-style-type: none"> <li>Onko modulaarinen johto irti?</li> <li>Onko ulkoisessa faksissa ongelmia? Tarkista tämä toiselta osapuolelta, joka yrittää lähettää alkuperäiskappaletta.</li> </ul>
Paperia ei tule ulos.	Onko paperi loppu laitteesta?
Vastaanotettu alkuperäiskappale tulostuu tummana ja sitä ei voi lukea, tai siinä on vaakasuoria viivoja.	<ul style="list-style-type: none"> <li>Tee paikallinen kopio ja varmista, että tulostus toimii.</li> <li>Onko lähetettävä alkuperäiskappale likainen? Tarkista tämä toiselta osapuolelta, joka yrittää lähettää alkuperäiskappaletta.</li> <li>Johtuuko ongelma ulkoisen faksin ongelmasta tai käyttövirheestä? Tarkista tämä toiselta osapuolelta, joka yrittää lähettää alkuperäiskappaletta.</li> </ul>
Paperi tulee ulos, mutta ilman tulostusta	<ul style="list-style-type: none"> <li>Onko mustetta tarpeeksi?</li> <li>Onko alkuperäiskappale syötetty oikein ulkoiseen faksiin? Tarkista tämä toiselta osapuolelta, joka yrittää lähettää alkuperäiskappaletta.</li> </ul>
Paperi on usein syötetty väärin.	<ul style="list-style-type: none"> <li>Onko paperitason kokoasetus oikein?</li> <li>Onko paperitaso syötetty oikein?</li> <li>Onko käytössä määritetty paperikoko?</li> </ul>



Jos ehdotettu toiminto ei ratkaise ongelmaa tai kohtaat muun ongelman, ota yhteyttä jälleenmyyjääsi.

## Faksiyksikön tekniset tiedot

Mallinimi	GD-1340
Alkuperäiskappaleen koko (Pohjois-Amerikka)	LG, LT, ST
Alkuperäiskappaleen koko (A/B-formaatti)	A4, A5, B5, FOLIO
Tallennuspaperin koko (Pohjois-Amerikka)	8.5" x 14" (LG), 8.5" x 11" (LT), 5.5" x 8.5" (ST)
Tallennuspaperin koko (A/B-formaatti)	210 mm x 297 mm (A4), 148 mm x 210 mm (A5), 182 mm x 257 mm (B5), 210 mm x 330 mm (FOLIO)
Yhteensopivat yhteystavat	Yksityiskäyttötila, ECM, G3
Lähetysten resoluutio	Vaaka: 8 pistettä/mm, 16 pistettä/mm, 300 pistettä/tuuma
	Pysty: 3,85 viivaa/mm, 7,7 viivaa/mm, 15,4 viivaa/mm, 300 pistettä/tuuma
Lähetysnopeus	33 600 / 31 200 / 28 800 / 26 400 / 24 000 / 21 600 / 19 200 / 16 800 / 14 400 / 12 000 / 9 600 / 7 200 / 4 800 / 2 400 bps
Koodausjärjestelmät	JBIG/MMR/MR/MH
Muistitila	Lähetys/vastaanotto: 1 Gt *1
Laitetyyppi	Työpöytä, lähetys/vastaanottokaksoistyyppi
Käytettävä verkko	Yleinen puhelinverkko (PSTN)

\*1 Kovalevyt, MB tarkoittaa miljoonaa tavua. (Kiintolevyn kokonaistallennuskapasiteetti saattaa vaihdella käyttöolosuhteiden mukaan.)

Akku vanhenee, kun virta on kytketty pois päältä 12 tunniksi päivässä noin 5 vuoden ajan. Jos akku tyhjenee, ota yhteyttä jälleenmyyjääsi. (Huolto ja vaihto ovat maksullisia).

\* Teknisiä tietoja ja ulkonäköä voidaan muuttaa ilman ennakoilmoitusta tuotteen parantamiseksi.

\* Jos ongelmia ilmenee, soita huoltoon saadaksesi apua.

# ● SKANNAUKSEN ONGELMANRATKAISU

1

## Skannausongelmat

Tässä luvussa selostetaan, kuinka voit ratkaista skannaustietojen käyttöä koskevia ongelmia.

### Skannattujen asiakirjojen lähettäminen sähköpostitse ei onnistu

2

#### Ongelman kuvaus

Lähetit skannatun asiakirjan sähköpostiviestin liitteenä, mutta sähköposti ei saavu ilmoitettuun sähköpostiosoitteeseen.

#### Ratkaisu

Tarkista seuraavat kohdat:

- Annetut sähköpostiosoitteet ovat oikeat.
- Laite on määritetty ja yhdistetty verkkoon asianmukaisesti.
- SMTP-palvelinosoite on asetettu oikein SMTP-asiakasasetuksia varten.
- Portin numero on asetettu oikein SMTP-asiakasasetuksia varten.
- SSL- ja/tai todennusasetukset on asetettu oikein SMTP-asiakasasetuksiin.
- Liitetiedoston koko on pienempi/yhtä suuri kuin enimmäiskoko, jonka vastaanottaja kykenee vastaanottamaan.

Katso lisätietoja verkkoasetuksista **TopAccess Guide** -oppaasta.

Katso lisätietoja skannatun kuvan sähköpostilähetyksestä **Pikakäyttöohje**.

3

### Jaettuun kansioon tallennettuja tietoja ei löydy

4

#### Ongelman kuvaus

Olet tallentanut skannatun asiakirjan laitteen jaettuun kansioon, mutta tallennettua tiedostoa ei löydy.

#### Ratkaisu

- Jos käytössä on Windows-käyttöjärjestelmä, etsi laite verkosta resurssienhallinnan hakutoiminnolla. Tiedot on tallennettu laitteen jaettuun kansioon, jonka nimi on FILE\_SHARE.
- Jos käytät Macintoshia, etsi laite verkosta Finderin avulla ja siirry kansioon "FILE\_SHARE".
- Ellet löydä laitetta verkosta, varmista että SMB-palvelinprotokollan asetus on valittu TopAccess-ohjelmassa.

Katso lisätietoja verkkoasetuksista **TopAccess Guide** -oppaasta.

Katso lisätietoja skannatun kuvan tallentamisesta **Pikakäyttöohje**.

# e-Filing-TOIMINTOJEN ONGELMANRATKAISU

## e-Filing-verkko-ohjelman ongelmat

Tässä luvussa selostetaan, kuinka voit ratkaista verkkoselaimen perustuvaa e-Filing-verkko-ohjelmaa koskevia ongelmia. Siinä luetellaan myös virheviestit ja tapoja niiden ratkaisemiseen.

### e-Filing-verkko-ohjelma lopettaa istunnon

#### Ongelman kuvaus

Viesti ["Tämä toiminto lopettaa e-Filing-istuntosi."] ("This operation will end your e-Filing session.") ilmestyy näytölle ja e-Filing-verkko-ohjelma palaa pääsivulleen.

#### Ratkaisu 1

Kun napsautat [Palaa] (Return), [Päivitä] (Refresh) ja [Aloitus] (Home) tai [Kirjaudu sisään] (Login) -linkkiä, tämä viesti ilmaantuu näytölle ja e-Filing-verkko-ohjelma palaa pääsivulleen. Yritä toimenpidettä uudelleen.

#### Ratkaisu 2

Kun suljet ikkunan napsauttamalla selaimen [x]-näppäintä, näytölle ilmestyy viesti ["Tämä toiminto lopettaa e-Filing-istuntosi."] ("This operation will end your e-Filing session.") ja e-Filing-istunto päättyy. Sulje ikkuna, kun olet suorittanut toimenpiteen.

#### Ratkaisu 3

Pääikkunan käyttäminen silloin, kun alaiikkuna on näkyvässä, johtaa viestiin ["Tämä toiminto lopettaa e-Filing-istuntosi."] ("This operation will end your e-Filing session.") ja alaiikkunassa näytetty käsittely päättyy. Älä käytä pääikkunaa ennen kuin alaiikkunan toiminto on suoritettu loppuun.

### Näytölle avautuu jatkuvasti useita alaikkunoita

#### Ongelman kuvaus

Näytölle avautuu jatkuvasti useita alaikkunoita ja e-Filing-ohjelmaa ei voi käyttää.

#### Ratkaisu

Sulje kaikki ikkunat ja poistu verkkoselaimesta. Käynnistä selain uudelleen ja poista evästiedostot Internet-vaihtoehdosta (Internet Option) (Internet Explorer).

### Sisältökehyksen kohteiden näyttäminen kestää kauan

#### Ongelman kuvaus

Sisältökehyksen kohteiden näyttäminen kestää kauan.

#### Ratkaisu

Yli 100 kohteen näyttö sisältökehyksessä saattaa kestää kauan. Pienempi kohdemäärä lyhentää näyttöaikaa.

### Virheviestit

Katso ongelmanratkaisu alla olevasta taulukosta, jos näytölle ilmaantuu viesti.

Viesti	Ratkaisu
[Tapahtui sisäinen virhe. Käynnistä e-Filing uudelleen.] (Internal error occurred. Please restart e-Filing.)	Kytke laitteen virta pois ja päälle ja yritä uudelleen. Jos virheviesti jää näytölle, ota yhteyttä verkon järjestelmänvalvojaan tai jälleenmyyjääsi.
[e-Filing-istuntosi aikakatkaistiin. Käynnistä uudelleen.] (Your e-Filing Session has Timed Out. Please Restart.)	Poistu e-Filing-ohjelmasta ja muuta istunnon aika-asetus pidemmäksi TopAccess-hallintatoiminnon Asennus-sivulla. Käynnistä se sitten uudelleen.
[Kohteita on muokattu.] (The items have been modified.)	Toinen käyttäjä muokkaa kohteita samalla hetkellä. Yritä uudelleen, kun toinen käyttäjä lopettaa.

Viesti	Ratkaisu
[Ei voi käynnistää e-Filing-istuntoa. Kovalevy on täysi.] (Cannot start e-Filing Session. The Disk is Full.)	Pyyhi tarpeettomat tiedot käyttöpaneelistä. Katso <b>e-Filing Guide</b> -oppaasta ohjeita tietojen pyyhkimiseen käyttöpaneelistä.
[Ei voi luoda laatikkoa. Kovalevy on täysi.] (Cannot create a Box. The Disk is Full.)	Pyyhi tarpeettomat tiedot hallintatoiminnolla tai poistamalla laatikoiden tiedot tehdäkseen tilaa kovalevylle.
[Ei voi luoda kansiota. Kovalevy on täysi.] (Cannot create a Folder. The Disk is Full.)	Pyyhi tarpeettomat tiedot hallintatoiminnolla tai poistamalla laatikoiden tiedot tehdäkseen tilaa kovalevylle.
[Ei voi muokata asiakirjaa. Kovalevy on täysi.] (Cannot edit the Document. The Disk is Full.)	Pyyhi tarpeettomat tiedot hallintatoiminnolla tai poistamalla laatikoiden tiedot tehdäkseen tilaa kovalevylle.
[Ei voi lisätä sivua. Kovalevy on täysi.] (Cannot insert Page. The Disk is Full.)	Pyyhi tarpeettomat tiedot hallintatoiminnolla tai poistamalla laatikoiden tiedot tehdäkseen tilaa kovalevylle.
[Ei voi tallentaa asiakirjoja. Kovalevy on täysi.] (Cannot archive Documents. The Disk is Full.)	Pyyhi tarpeettomat tiedot hallintatoiminnolla tai poistamalla laatikoiden tiedot tehdäkseen tilaa kovalevylle.
[Ei voi ladata tallennettua tiedostoa. Kovalevy on täysi.] (Cannot upload archived file. The Disk is Full.)	Pyyhi tarpeettomat tiedot hallintatoiminnolla tai poistamalla laatikoiden tiedot tehdäkseen tilaa kovalevylle.
[Leikkaus epäonnistui. Kovalevy on täysi.] (Cut failed. The Disk is Full.)	Pyyhi tarpeettomat tiedot hallintatoiminnolla tai poistamalla laatikoiden tiedot tehdäkseen tilaa kovalevylle.
[Kopiointi epäonnistui. Kovalevy on täysi.] (Copy failed. The Disk is Full.)	Pyyhi tarpeettomat tiedot hallintatoiminnolla tai poistamalla laatikoiden tiedot tehdäkseen tilaa kovalevylle.
[Liittäminen epäonnistui. Kovalevy on täysi.] (Paste failed. The Disk is Full.)	Pyyhi tarpeettomat tiedot hallintatoiminnolla tai poistamalla laatikoiden tiedot tehdäkseen tilaa kovalevylle.
[Tallennus epäonnistui. Kovalevy on täysi.] (Save failed. The Disk is Full.)	Pyyhi tarpeettomat tiedot hallintatoiminnolla tai poistamalla laatikoiden tiedot tehdäkseen tilaa kovalevylle.
[Ei voi luoda kansiota. Kansioita on enimmäismäärä.] (Cannot create a Folder. Maximum number of folders has been reached.)	Poista tarpeettomat kansiot ja luo uusi kansio. Voit luoda enintään 100 kansiota jokaiseen laatikkoon.
[Ei voi luoda asiakirjaa. Asiakirjoja on enimmäismäärä.] (Cannot create a Document. Maximum number of documents has been reached.)	Poista tarpeettomat asiakirjat ja luo uusi asiakirja. Voit luoda enintään 400 asiakirjaa jokaiseen laatikkoon ja kansioon.
[Ei voi lisätä sivua. Sivuja on enimmäismäärä.] (Cannot insert Page. Maximum number of pages has been reached.)	Poista tarpeettomat sivut ja lisää uusi sivu. Asiakirjassa voi olla enintään 200 sivua.
[Liittäminen epäonnistui. Sivuja on enimmäismäärä.] (Paste failed. Maximum number of page range is reached.)	Poista tarpeettomat sivut ja liimaa sivut asiakirjaan. Asiakirjassa voi olla enintään 200 sivua.
[Leikkaus epäonnistui. Kohteet on poistettu tai niitä on muokattu.] (Cut failed. The items have been deleted or modified.)	Päivitä sivu ja varmista, että kohteet on poistettu tai että niitä muokataan samaan aikaan.
[Kopiointi epäonnistui. Kohteet on poistettu tai niitä on muokattu.] (Copy failed. The items have been deleted or modified.)	Päivitä sivu ja varmista, että kohteet on poistettu tai että niitä muokataan samaan aikaan.
[Liittäminen epäonnistui. Kohteet on poistettu tai niitä on muokattu.] (Paste failed. The items have been deleted or modified.)	Päivitä sivu ja varmista, että kohteet on poistettu tai että niitä muokataan samaan aikaan.
[Poisto epäonnistui. Kohteet on poistettu tai niitä on muokattu.] (Delete failed. The items have been deleted or modified.)	Päivitä sivu ja varmista, että kohteet on poistettu tai että niitä muokataan samaan aikaan.
[Anna oikea salasana.] (Please enter valid password.)	Anna oikea salasana.
[Tämä kansionimi on jo olemassa. Yritä uudelleen.] (A folder with the name you specified already exists. Please try again.)	Käytä nimeä, joka ei ole jo käytössä laatikossa.
[Toinen käyttäjä on tallentamassa tai lataamassa. Yritä myöhemmin uudelleen.] (Another user is archiving or uploading. Please try again later.)	Toinen käyttäjä on tallentamassa tai lataamassa asiakirjaa. Yritä uudelleen, kun toinen käyttäjä lopettaa.
[Arkistointikoko ylittyy. Arkistointi ei ole mahdollista.] (The Maximum Possible Archive Size exceeded. Archiving is not Possible.)	Yli 2 Gt kokoista tiedostoa ei voida luoda. Varmista, että tiedostot ovat pienempiä kuin 2 Gt tallentamalla pieniä tiedostoryhmiä suuren tiedoston sijaan.
[Laatikkoa ei voi pyyhkiä. Toinen käyttäjä käyttää laatikossa olevaa asiakirjaa.] (The Box cannot be erased. A document contained in Box is being used.)	Toinen käyttäjä käyttää laatikossa olevaa asiakirjaa. Yritä uudelleen, kun toinen käyttäjä lopettaa.
[Toinen käyttäjä käyttää asiakirjaa. Yritä myöhemmin uudelleen.] (The document is being used. Please try again later.)	Toinen käyttäjä käyttää valittua asiakirjaa. Yritä uudelleen, kun toinen käyttäjä lopettaa.
[Virheellinen tiedostomuoto. Ota yhteyttä järjestelmänvalvojaan.] (File format doesn't correspond. Please contact Administrator.)	Ota yhteys järjestelmänvalvojaan muuntaaksesi tiedoston ja yritä uudelleen.
[e-Filing ei valmis. Yritä myöhemmin uudelleen.] (e-Filing is not ready. Please try again later.)	e-Filing-ohjelmaa ei ole vielä käynnistetty. Yritä myöhemmin uudelleen.



# ● VERKKOYHTEYKSIEN ONGELMANRATKAISU

## Laitteen sijainnin selvitys verkossa

### Laitetta ei löydy verkosta

#### Ongelman kuvaus

Laitetta ei löydy verkosta.

#### Ratkaisu

Virheelliset asetukset saattavat aiheuttaa ongelmia laitteen etsimiseksi verkosta. Etsi alla olevasta tarkistuslistasta ongelman syy. Jos ongelma ei korjaannu, ota yhteyttä jälleenmyyjääsi.

Nro	Tarkista...	Kyllä	Ei	Ratkaisu
1	Tulostaako laite aloitussivun? Ellei, odota online-yhteyttä. Tarkista protokolla-asetukset aloitussivulta. Ovatko ne oikeita?	Seuraava vaihe ↓	⇒	Asenna oikeat protokollat.
2	Tulosta määräyssivu. Varmista, ettei nykyisten verkkoasetusten ja verkkoympäristön välillä ole ristiriitoja. Vaihda verkkoasetukset tarvittaessa. Käytä Windows-tietokoneen Etsi tietokone -toimintoa löytääksesi laitteen sen nimellä. Löydätkö laitteen?	Seuraava vaihe ↓	⇒	Asenna oikea protokolla tarvittaessa. Kun löydät laitteen, määritä portti, niin että se yhdistetään asianmukaisesti laitteeseen.
3	Löydätkö muita tietokoneita, jotka on yhdistetty samaan verkkoon?	Seuraava vaihe ↓	⇒	Tarkista asiakaskoneen verkkoasetukset varmistaaksesi, että ne vastaavat laitteen verkkoasetuksia.
4	Tarkista yhteysmerkkivalon toiminta keskittimessä ja/tai laitteen ja asiakaskoneen verkkoliitäntäkortti. Toimivatko laitteiston osat asianmukaisesti?	Seuraava vaihe ↓	⇒	Ota yhteyttä jälleenmyyjääsi.
5	Tarkista, että Ethernet-kaapeli on kunnossa. Näkykö nykyinen Ethernet-nopeus ETHERNET-asetusikkunassa ([ASETUKSET] (USER FUNCTIONS) - [ASETUKSET] (ADMIN) - [VERKKO] (NETWORK) - [ETHERNET](ETHERNET) ? Tarkista lisäksi, tukeeko käyttämäsi keskitin [TÄYSI] (FULL) -tilaa. Tukeeko keskitin sen tilaa?	Seuraava vaihe ↓	⇒	Jos viesti "Linkkiä ei havaittu" (Link not detected) näytetään ETHERNET-asetusikkunassa, kaapelissa voi olla kytkentävirhe tai se on irronnut. Tarkista tässä tapauksessa kaapeli ja vaihda se tarvittaessa uuteen. Lisäksi, jos keskitin ei tue TÄYSI-tilaa, liitä laite kytkevään keskittimeen. Jos kytkimen porttiasetus on kiinteästi yksisuuntainen kommunikaatiota muuta se mihin tahansa seuraavista: 10/100/1000 Mbps, kaksisuuntainen kiinteä kommunikaatio tai automaattinen neuvottelu. Ota yhteys lähimpään verkkoasiantuntijaan.
6	Varmista, ettei laitteen nimeä ole annettu muille laitteille. Tarkista, ettei WINS- ja/tai DNS-palvelimen tietokanta aiheuta nimeämiskonflikteja laitteen verkkoasetusten kanssa. Vaihda tarvittaessa laitteen verkkoasetukset. Kun online-yhteys palaa, löydätkö laitteen verkosta?	Seuraava vaihe ↓	⇒	Aseta laitteen NetBIOS-nimi asianmukaisesti.
7	Jos verkkoympäristö käyttää monimutkaisia ali- tai yliverkkorakenteita, sisältykö laitteelle käytetty IP-osoite verkkorakenteiden oikeisiin osoitteisiin?	<b>Loppu</b>	⇒	Ota yhteyttä lähimpään verkkoasiantuntijaan.

## Laitetta ei löydy paikallisella etsintäohjelmalla

### 1 Ongelman kuvaus

Paikallinen etsintäohjelma ei löydä laitetta.

### 2 Ratkaisu

Yleensä SNMP löytää laitteen automaattisesti. Ellei TWAIN-ajuri, File Downloader -ohjelma, osoitekirja, Backup/Restore-ohjelma, Remote Scan -ajuri, verkkofaksiajuri tai tulostusajuri löydä laitetta verkosta automaattisesti, todennäköisimpänä syynä ovat tietokoneen tukemien protokollien rajoitukset. Joissakin tapauksissa joudut lisäämään tai päivittämään verkko-osia. Yritä ensin kuitenkin korjata ongelma alla olevan tarkistuslistan avulla.

Nro	Tarkista...	Kyllä	Ei	Ratkaisu
1	Onko SNMP käytössä laitteessa?	Seuraava vaihe ↓	→	Ota käyttöön SNMP (MIB).
2	Onko laitteen ja ohjelmiston SNMP-asetus sama?	Seuraava vaihe ↓	→	SNMP V1/V2: Tarkista, että laitteen ja ohjelman yhteisönimet ovat samat. SNMP V3: Tarkista, että laitteen ja ohjelmiston kaikki SNMP-asetuskohteet ovat samoja.
3	Varmista, että asiakaskoneeseen asennettu protokollaperhe on päivitetty käytetyn käyttöjärjestelmän viimeisimmällä ohjelmistolla. Jos verkko tukee ainoastaan IPX/SPX-protokollaa, varmista että asennettuna on uusien Novell-ohjelmaversio.	Seuraava vaihe ↓	→	Katso lisätietoja tuotteiden päivityksistä ja teknisestä tuesta myyjän verkkosivustolta.
4	Tulosta verkkoliitäntäkortin määrittämissivu laitteesta. Tukeeko laite samaa protokollaa kuin verkko?	Seuraava vaihe ↓	→	Määritä oikea protokolla.
5	Muuta protokolla-asetuksia tarvittaessa TopAccess-ohjelmalla ja käynnistä laite uudelleen ottaaksesi muutokset käyttöön. Toista vaihe 2. Löytyikö laite?	<b>Loppu</b>	Seuraava vaihe ↓	
6	Tarkista verkkoliitäntäkortin määrittämissivu. Ovatko IP-osoitteen ja aliverkon peitteen asetukset oikeat?	Seuraava vaihe ↓	→	Tee TCP/IP-asetukset asianmukaisesti.
7	Varmista, ettei reititin suodata ulos laitteen paketteja. Käsittelekö reititin laitteen paketit asianmukaisesti?	Seuraava vaihe ↓	→	Sääda reitittimen asetukset.
8	Löytääkö toinen samassa verkkolohkossa oleva tietokone laitteen?	Seuraava vaihe ↓	→	Korjaa ongelma seuraavan luvun ohjeiden mukaan: <a href="#">s.33 "Laitteen sijainnin selvitys verkossa"</a>
9	Tarkista verkkoliitäntäkortin määrittämissivu. Onko yksikön sarjanumero osa laitteen nimeä?	Seuraava vaihe ↓	→	Ota yhteyttä jälleenmyyjääsi.
10	Tarkista laitteen käyttämän portin yhteystoiminnot ja että laitteen verkkoon yhdistävä verkkokaapeli, -keskitin tai -kytkin on ehjä. Vaihda kaikki verkko-osat, jotka ovat tai saattavat olla viallisia.	<b>Loppu</b>	→	

## Laite ei vastaa ping-komentoon

### Ongelman kuvaus

Laite ei vastaa ping-komentoon.

### Ratkaisu

Tarkista verkkoasetukset alla olevan tarkistuslistan avulla.

Nro	Tarkista...	Kyllä	Ei	Ratkaisu
1	Varmista, että asiakaskoneeseen on asennettu TCP/IP-protokollaperhe.	Seuraava vaihe ↓	⇒	Katso käyttöjärjestelmän dokumentaation verkotusosio.
2	Katso verkkoliitännäkortin määrittämissivua ja varmista, että TCP/IP-asetukset ovat oikeat. Onko IP-osoite syötetty ja oikea? Ovatko yhdyskäytävän ja aliverkon asetukset oikeat?	Seuraava vaihe ↓	⇒	Syötä oikeat TCP/IP-asetukset.
3	Käynnistä laite uudelleen. Tarkista tulostettu verkkoliitännäkortin määrittämissivu. Ovatko TCP/IP-asetukset oikeat?	Seuraava vaihe ↓	⇒	Asetukset eivät ole sitovia, ota yhteyttä jälleenmyyjään.
4	Yritä pingata laite uudelleen. Vastasiko laite ping- pyyntöön?	<b>Loppu</b>	Seuraava vaihe ↓	
5	Onnistutko pingaamaan laitteen toisesta samassa verkossa olevasta tietokoneesta? Ellei se ole mahdollista, laitteen IP-osoite ei ehkä sisälly oikeisiin osoitteisiin tai on virheellinen.	Seuraava vaihe ↓	⇒	Pyydä oikea IP-osoite laitteelle lähimmältä verkkoasiantuntijalta.
6	Onnistutko pingaamaan toiseen samassa verkossa olevaan tietokoneeseen?	Seuraava vaihe ↓	⇒	Tarkista tietokoneen protokolla-asetuksista, että yhdyskäytävän ja aliverkon asetukset ovat oikeat.
7	Jos sinulla on räätelöity laitteen nimi, voit tarkistaa toimiiko verkkoliitännäkortti palauttamalla oletusasetukset. Kun laite käynnistyy automaattisesti uudelleen ja verkkoliitännäkortin määrittämissivu tulostetaan, sisältyykö laitteen nimeen verkkoliitännäkortin yksikön sarjanumero?	Seuraava vaihe ↓	⇒	Verkkoliitännäkortti on viallinen tai asennettu virheellisesti. Ota yhteyttä jälleenmyyjäsi.
8	Tarkista laitteen käyttämän portin yhteystoiminnot ja että laitteen verkkoon yhdistävä verkkokaapeli, -keskitin tai -kytkin on ehjä. Vaihda kaikki verkko-osat, jotka saattavat olla viallisia. Onnistutko pingaamaan laitteen tämän jälkeen?	<b>Loppu</b>	⇒	Ota yhteyttä jälleenmyyjäsi.

## LDAP-haun ja -todennuksen ongelmat

### Verkkoyhteys katkeaa tai kosketusnäyttö ei toimi LDAP-haun jälkeen

#### Ongelman kuvaus

Kun LDAP-haku on suoritettu, verkkoyhteys katkeaa tai kosketusnäyttö ei toimi.

#### Ratkaisu

Katso alla olevaa tarkistuslistaa. Jos ongelma ei korjaannu, ota yhteyttä jälleenmyyjäsi.

Nro	Tarkista...	Kyllä	Ei	Ratkaisu
1	Toimiiko LDAP-palvelin asianmukaisesti?	Seuraava vaihe ↓	⇒	Tarkista, toimiiko LDAP-palvelin asianmukaisesti.
2	Ovatko LDAP-palvelimen asetukset oikeita?	<b>Loppu</b>	⇒	Syötä oikea LDAP-asetus. Ole tarkka syöttäessäsi salasanaa uudelleen, sillä näytöllä näkyy ainoastaan tähtimerkkejä.

## LDAP-tunnistus kestää kauan

### 1 Ongelma

LDAP-tunnistuksen suoritus kosketusnäytöltä kestää kauan.

### Korjaus

Katso alla olevaa tarkistuslistaa. Jos ongelma ei korjaannu, ota yhteyttä jälleenmyyjääsi.

Nro	Tarkista...	Kyllä	Ei	Ratkaisu
1	Toimiiko LDAP-palvelin asianmukaisesti?	Seuraava vaihe ↓	⇒	Tarkista, toimiiko LDAP-palvelin asianmukaisesti.
2	Ovatko LDAP-palvelimen asetukset oikeita?	<b>Loppu</b>	⇒	Syötä oikea LDAP-asetus. Ole tarkka syöttäessäsi salasanaa uudelleen, sillä näytöllä näkyy ainoastaan tähtimerkkejä.

## Tulostusongelmat (verkkoyhteys)

Laitetta voidaan käyttää verkossa useilla tavoilla. Yksinkertaisinta on käyttää laitetta TCP/IP-ympäristössä DHCP-palvelimella IP-osoitteiden jakamiseksi dynaamisesti laitteille. Oletusasetusten käyttö takaa sujuvamman verkkototeutuksen. Saatat kuitenkin joutua räätälöimään asetuksia sovittaaksesi ne käyttämäsi ympäristöön.

Alla näytetään joitakin yleisimpiä verkkokokoonpanoja ja laitteen määrittämiseen vaaditut vaiheet. Jos suoritat kaikki aihekohtaisen tarkistuslistan vaiheet eikä laite vielä tulosta asianmukaisesti, ota yhteyttä jälleenmyyjääsi.

### Muista

- Voit muuttaa verkkoprotokollan asetuksia laitteen kosketusnäytöllä tai TopAccess-ohjelmalla (hallintasivu).
- Katso tulostinajurien asennuksen aikana ilmaantuvat virheviestit **Pikakäyttöohje**.

## SMB-tulostus Windows-käyttöjärjestelmän ympäristössä

Nro	Tarkista...	Kyllä	Ei	Ratkaisu
1	Onko IP-osoitteen ominaisuudet asetettu oikein?	Seuraava vaihe ↓	⇒	Aseta IP-osoite oikein.
2	Onko Microsoft-tietokoneen nimi (laitteen nimi) annettu muille laitteille?	Seuraava vaihe ↓	⇒	Aseta laitteen nimi oikein.
3	Onko työryhmän nimi oikea ja syötetty oikein?	Seuraava vaihe ↓	⇒	Tee työryhmän asetukset oikein.
4	Jos IPv4 on tuettu: Onko WINS-palvelimen osoite asetettu oikein? Jos IPv6 on tuettu: Onko IPv6-asetukselle otettu käyttöön LLMNR?	Seuraava vaihe ↓	⇒	Jos IPv4 on tuettu: Aseta WINS-palvelimen osoite oikein tai syötä 0.0.0.0 WINS-palvelimen osoitteeksi poistaaksesi WINS-palvelun. Jos IPv6 on tuettu: Ota IPv6-asetukselle käyttöön LLMNR. Katso lisätietoja <b>TopAccess Guide</b> -oppaasta.
5	Jos IPv4 on tuettu: Jos asiakaskoneet on sijoitettu eri lohkoihin, tarjotaanko WINS-palvelu asianmukaisesti?	Seuraava vaihe ↓	⇒	Jos IPv4 on tuettu: asenna WINS-palvelin ja ota se käyttöön laitteessa, jotta eri lohkojen käyttäjät voivat käyttää laitetta.
6	Löydätkö laitteen Windows-verkkoympäristöstä?	Seuraava vaihe ↓	⇒	Korjaa ongelma seuraavan luvun ohjeiden mukaan: <a href="#">s.33 "Laitetta ei löydy verkosta"</a>
7	Onko oikeat tulostinajurit asennettu?	Seuraava vaihe ↓	⇒	Katso tulostinajurien asennusohjeet <b>Pikakäyttöohje</b> .
8	Onko ajurin portin nimi oikea?	Seuraava vaihe ↓	⇒	Katso oikean portin määrittämisohjeet <b>Pikakäyttöohje</b> .
9	Onnistutko tulostamaan laitteella?	<b>Loppu</b>	⇒	Korjaa ongelma seuraavan luvun ohjeiden mukaan: <a href="#">s.22 "Tulostus ei onnistu laitteella (verkkoyhteysongelmia)"</a>

## RAW TCP- tai LPR-tulostus Windows-käyttöjärjestelmän ympäristössä

Nro	Tarkista...	Kyllä	Ei	Korjaus
1	Onko IP-osoitteen ominaisuudet asetettu oikein?	Seuraava vaihe ↓	⇒	Aseta IP-osoite oikein.
2	Ovatko RAW TCP -tulostuksen asetukset oikeat?	Seuraava vaihe ↓	⇒	Asenna RAW TCP -tulostuspalvelu oikein.
3	Ovatko LPR/LPD-tulostuksen asetukset oikeat?	Seuraava vaihe ↓	⇒	Asenna LPD-tulostuspalvelu oikein.
4	Onko oikeat tulostinajurit asennettu?	Seuraava vaihe ↓	⇒	Katso tulostinajurien asennusohjeet <b>Pikakäyttöohje</b> .
5	Onko RAW TCP- tai LPR-portti määritetty oikealla IP-osoitteella?	Seuraava vaihe ↓	⇒	Katso portin määrittämisohjeet <b>Pikakäyttöohje</b> .
6	Onnistutko tulostamaan laitteella?	<b>Loppu</b>	⇒	Korjaa ongelma seuraavan luvun ohjeiden mukaan: <a href="#">s.22 "Tulostus ei onnistu laitteella (verkkoyhteysongelmia)"</a>

## IPP-tulostus Windows-käyttöjärjestelmän ympäristössä

Nro	Tarkista...	Kyllä	Ei	Ratkaisu
1	Onko IP-osoitteen ominaisuudet asetettu oikein?	Seuraava vaihe ↓	⇒	Aseta IP-osoite oikein.
2	Onko HTTP-palvelin käytössä laitteessa?	Seuraava vaihe ↓	⇒	Ota käyttöön HTTP-palvelin HTTP-verkkopalvelussa.
3	Ovatko IPP-tulostuksen asetukset oikeat?	Seuraava vaihe ↓	⇒	Asenna IPP-tulostuspalvelu oikein.
4	Onko oikeat tulostusajurit asennettu?	Seuraava vaihe ↓	⇒	Katso tulostinajurien asennusohjeet <b>Pikakäyttöohje</b> .
5	Onko IPP-portti määritetty oikealla URL-osoitteella?	Seuraava vaihe ↓	⇒	Katso oikean portin määrittämisohjeet <b>Pikakäyttöohje</b> .
6	Onnistutko tulostamaan laitteella?	<b>Loppu</b>	⇒	Korjaa ongelma seuraavan luvun ohjeiden mukaan: <a href="#">s.22 "Tulostus ei onnistu laitteella (verkkoyhteysongelmia)"</a>

## Novell-tulostus NetWare-ympäristössä

Nro	Tarkista...	Kyllä	Ei	Ratkaisu
1	Onko IPX/SPX-protokolla käytössä? Onko valittuna oikea kehystyyppi?	Seuraava vaihe ↓	⇒	Asenna IPX/SPX asianmukaisesti.
2	(Laitekohtainen) Onnistuitko määrittämään jonotulostuksen?	Seuraava vaihe ↓	⇒	Asenna NetWare-palvelin oikein.
3	Määrititkö laitteen NetWare-yhteyttä varten?	Seuraava vaihe ↓	⇒	Tee NetWare-verkkoasetukset asianmukaisesti.
4	Määrititkö laitteen NetWare-tulostuspalvelua varten?	Seuraava vaihe ↓	⇒	Asenna NetWare-tulostuspalvelu oikein.

Nro	Tarkista...	Kyllä	Ei	Ratkaisu
5	Onko oikeat tulostinajurit asennettu?	Seuraava vaihe ↓	⇔	Katso tulostinajurien asennusohjeet <b>Pikakäyttöohje</b> .
6	Onko IPP-portti määritetty oikealla URL-osoitteella?	Seuraava vaihe ↓	⇔	Katso oikean portin määrittämisohjeet <b>Pikakäyttöohje</b> .
7	Löydätkö laitteen Windows-verkkoypäristöstä?	Seuraava vaihe ↓	⇔	Tarkista, että SMB-protokolla on käytössä asiakaskoneissa.
8	Onnistutko tulostamaan laitteella?	<b>Loppu</b>	⇔	Korjaa ongelma seuraavan luvun ohjeiden mukaan. <a href="#">📖 s.22 "Tulostus ei onnistu laitteella (verkkoyhteysongelmia)"</a>

## Macintosh-ympäristö

Nro	Tarkista...	Kyllä	Ei	Ratkaisu
1	Onko IP-osoitteen ominaisuudet asetettu oikein?	Seuraava vaihe ↓	⇔	Aseta IP-osoite oikein.
2	Pääsetkö toisiin verkkolaitteisiin Macintosh-tietokoneelta?	Seuraava vaihe ↓	⇔	Katso Macintosh-verkotusohjeita tai ota yhteys Macintoshin tekniseen palveluun.
3	Onnistuuko toinen verkossa oleva Macintosh-tietokone tulostamaan laitteella? Jos näin tapahtuu, vertaa asetuksia selvittääksesi, mitä tarvitsee muuttaa tulostaaksesi koneelta.	<b>Loppu</b>	⇔	Katso Macintosh-verkotusohjeita tai ota yhteys Macintoshin tekniseen palveluun.

## UNIX/Linux-ympäristö

Nro	Tarkista...	Kyllä	Ei	Korjaus
1	Onko IP-osoitteen ominaisuudet asetettu oikein?	Seuraava vaihe ↓	⇔	Aseta IP-osoite oikein.
2	Ovatko LPR/LPD-tulostuksen asetukset oikeat?	Seuraava vaihe ↓	⇔	Asenna LPD-tulostuspalvelu oikein.
3	Onnistuitko asentamaan UNIX/Linux-suodattimet?	Seuraava vaihe ↓	⇔	Katso UNIX/Linux-suodattimien asennusohjeet <b>Perustoimintojen käyttöohje</b> .
4	Onnistuitko luomaan ja asentamaan tulostusjonon?	Seuraava vaihe ↓	⇔	Katso tulostusjonon määrittämisohjeet <b>Pikakäyttöohje</b> .
5	Onnistutko tulostamaan laitteeseen käyttäessäsi LPD-palvelinta juuripalvelimena?	Seuraava vaihe ↓	⇔	Tee UNIX/Linux-pääasetykset laitteeseen, jotta muut käyttäjät voivat tulostaa Bourne-komentotulkista. Katso lisätietoja UNIX/Linux-asiakirjoista.
6	Onnistutko pingaamaan laitteen tietokoneeltasi?	Seuraava vaihe ↓	⇔	Yritä etäpingata toisesta palvelimesta. Jos saat yhteyden laitteeseen tältä palvelimelta, tarkista onko laitteen ja nykyisen verkkolohkon välillä konflikteja.
7	Toimiiko LP-palvelinohjelmisto?	Seuraava vaihe ↓	⇔	Lataa palvelinohjelmisto uudelleen tai käynnistä järjestelmä uudelleen.
8	Onnistutko tulostamaan laitteella?	<b>Loppu</b>	⇔	Ota yhteyttä jälleenmyyjääsi.

## Verkkofaksiajurin (N/W-Fax) ongelmat

Tässä luvussa selostetaan, kuinka voit ratkaista verkkofaksiajurin (N/W-Fax) ongelmia.

### Verkkofaksiajurin asennuksen virheviestit



Korvaa "Printer" vaihtoehdolla "N/W-Fax", kuten ongelmanratkaisuoheissa pyydetään. Katso verkkofaksiajurin asennusohjeet **Pikakäyttöohje**.

#### ■ Asennusohjelman tulee kopioida Windows NT -tiedostot

##### Ongelman kuvaus

Tulostimen portit -valintaikkunassa on valittu väärä porttityyppi.

##### Ratkaisu

1. Napsauta Peruuta, kunnes tulostimen ohjattu lisäsohjelma sulkeutuu.
2. Valitse [Lisää tulostin] (Add a printer) -vaihtoehto Laitteet ja Tulostimet (Devices and Printers) -kansioista käynnistäaksesi tulostimen ohjatun lisäsohjelman ja suorita asennus uudelleen.
3. Kun näytölle avautuu portin valintasivu, valitse [Paikallinen portti] (Local port) lisätäksesi tulostimen.

#### ■ Vaaditaan ohjelmisto-DVD-levyä

##### Ongelman kuvaus

Uutta tulostinajuria asentaessaan loppukäyttäjä ei valinnut Valitse levy (Have Disk) -vaihtoehtoa, vaan laitteen nimen Lisää tulostin (Add Printer) -luettelosta.

##### Ratkaisu

1. Poista ohjattu tulostimen lisäsohjelma.
2. Valitse [Lisää tulostin] (Add a printer) -vaihtoehto [Laitteet ja Tulostimet] (Devices and Printers) -kansioista käynnistäaksesi tulostimen ohjatun lisäsohjelman ja suorita asennus uudelleen.
3. Kun näytölle avautuu tulostimen valintasivu, valitse [Valitse levy] (Have Disk).
4. Valitse [Käytä olemassa olevaa ajuria] (Use Existing Driver) lisätäksesi olemassa olevan ajurin kopion tai selaa alahakemistoa, joka sisältää sopivan \*.inf -tiedoston.

#### ■ Ohjelmisto-DVD-levyltä ei löydy \*.DRV-tiedostoa

##### Ongelman kuvaus

Uutta tulostinajuria asentaessaan käyttäjä ei valinnut Valitse levy (Have Disk) -vaihtoehtoa, vaan laitteen nimen Lisää tulostin (Add Printer) -luettelosta.

##### Ratkaisu

1. Poista ohjattu tulostimen lisäsohjelma.
2. Valitse [Lisää tulostin] (Add a printer) -vaihtoehto Laitteet ja Tulostimet-kansioista käynnistäaksesi tulostimen ohjatun lisäsohjelman ja suorita asennus uudelleen.
3. Kun näytölle avautuu tulostimen valintasivu, valitse [Valitse levy] (Have Disk).
4. Selaa alahakemistoa, joka sisältää sopivan \*.inf-tiedoston.

#### ■ Sijainti ei sisällä tietoja laitteistosta

##### Ongelman kuvaus

Ajurin asennuksen aikana valittu polku \*.inf-tiedostoon on liian pitkä. Tämä tarkoittaa, että hakemistopolussa on liikaa merkkejä.

##### Ratkaisu

Kopioi \*.inf-tiedoston sisältävä hakemisto paikalliseen asemaan ja jatka asennusta.

## ■ Portti on käytössä

### Ongelman kuvaus

Ajuri on avattu tulostuksen aikana tai se on toisen tulostimen tai sovelluksen käytössä yrittäessäsi poistaa porttia.

### Ratkaisu

Varmista, että kaikki tulostustyöt on suoritettu loppuun ennen portin poistoa. Ellet vieläkään onnistu, poistu kaikista sovelluksista ja yritä uudelleen. Tarkista jokainen ajuri havaitaksesi, käyttääkö toinen ajuri samaa porttia. Jos näin tapahtuu, muuta ensin ajurin porttiasetus ja poista sitten portti.

## ■ Ongelmia tulostimen asetuksessa

### Ongelman kuvaus

Ajuria ei ole asetettu oikein. Luultavasti asennusta ei ole suoritettu loppuun.

### Ratkaisu

Poista ajuri. Asenna se uudelleen Client Utilities/User Documentation DVD-levyltä tai lataa se laitteesta.

## ■ Verkkofaksiajurin yleisiä ongelmia

---

### ■ Näytölle ilmestyy viesti "Ei onnistu yhdistämään MFP-laitteeseen" (Could not connect to the MFP device)

#### Ongelman kuvaus

Kun käyttäjät yrittävät päästä verkkofaksiajurin ominaisuuksiin, näytölle ilmestyy virheviesti "Ei onnistu yhdistämään MFP-laitteeseen" (Could not connect to the MFP device).

#### Ratkaisu

Verkkofaksiajurin ja laitteen yhdistäminen epäonnistui. Varmista, että laite on käynnissä. Ellei näin ole, käynnistä se. Yhdistä verkkofaksiajuri laitteeseen TopAccess-ohjelman kautta. Jos yhdistäminen epäonnistuu, käynnistä sekä tietokone että laite uudelleen.

### ■ Faksitöitä ei ole TopAccess-ohjelman "Lokit - Lähetys" (Logs - Transmission) - sivulla

#### Ongelman kuvaus

Kun vahvistat faksitöiden lokit TopAccess-ohjelman "Lokit - Lähetys" (Logs - Transmission) -ruudulla, lähetettyjä faksitöitä ei näytetä.

#### Ratkaisu

Ellei faksitöitä ole lokilistassa, lähetystä ei ole ehkä suoritettu. Hae tässä tapauksessa töitä ilman osastokoodia kosketusnäytön "TYÖN TILA - FAKSI" (JOB STATUS - FAX) -ruudusta. Valitse faksityö ja paina [LÄHETÄ] (SEND) lähettääksesi sen uudelleen.

### ■ Faksin lähetys ei ole mahdollista kansilehden kanssa

#### Ongelman kuvaus

IPP-porttiin asennetussa verkkofaksiajurissa ei tulosteta kansilehteä. XL-virhe faksia lähetettäessä johtuu siitä, että oletustulostinta varten on määritetty tulostinajuri, jonka nimessä on vähintään 54 kirjainta ja lähetettyyn faksiin on lisätty kansilehti Microsoft Excel -ohjelmalla.

#### Ratkaisu

Käytä tulostusajurin tiedostonimessä enintään 30 kirjainta.



## WLAN-ongelmat

Tässä luvussa selostetaan, kuinka voit ratkaista WLAN:ia koskevia ongelmia.

Viesti	Ratkaisu
Huono sertifikaatti	Asennettua sertifikaattia ei tueta. Asenna asianmukainen sertifikaatti. Tämä laite tukee vain md5RSA- ja sha1RSA-sertifikaatteja.
Huono tietueen mac	SSL-avaimen vaihto epäonnistui. Kytke virta pois päältä ja päälle käynnistäaksesi laitteen uudelleen.
Sertifikaatti vanhentunut	Sertifikaatti on vanhentunut. Varmista, onko aika asetettu oikein vai onko sertifikaatti vanhentunut.
Sertifikaatti kumottu	Sertifikaatti on kumottu. Kysy asiaa verkkosi järjestelmänvalvojalta.
Sertifikaatti tuntematon	Asennettua CA-sertifikaattia ei voi käyttää palvelinsertifikaattina. Varmista, että oikea CA-sertifikaatti on asennettuna.
Purkaminen epäonnistui	Tämä laite ei tue SSL-pakkausta. Poista SSL-pakkaus käytöstä RADIUS-palvelimelta.
Todennus epäonnistui	Käytettyä palvelimen salausmenetelmää ei välttämättä tueta. Varmista, että käytät tuettua salausmenetelmää.
Virheellinen parametri	Käytettyä TSL-protokollan versiota ei välttämättä tueta. Varmista, että käytät TSL-protokollan tuettua versiota.
Ei sertifikaattia	Sertifikaattia ei ole asennettu tai et määrittänyt sertifikaatin tiedostonimeä. Varmista, että olet asentanut sertifikaatin ja määrittänyt sertifikaatin tiedostonimen oikein.
Vertaisverkon virhe, sertifikaatti	Asennettu CA-sertifikaatti ei voi vahvistaa RADIUS-palvelimen palvelinsertifikaattia. Varmista, että oikea CA-sertifikaatti on asennettuna.
Vertaisverkon virhe, ei sertifikaattia	RADIUS-palvelin hallitsee viestintää sertifikaatin avulla käyttämällä TLS-protokollaa.
Vertaisverkon virhe, ei koodausavainta	RADIUS-palvelin pyytää ei-tuettua salausta tälle laitteelle.
Vertaisverkon virhe, ei-tuettu sertifikaatin tyyppi	Tämä laite käyttää sertifikaattia, jota RADIUS-palvelin ei tue.
Vertaisverkon virhe, odottamaton viesti	RADIUS-palvelin lähettää viestin, joka ei ole TLS-standardia. Tarkista RADIUS-palvelimen asetukset.
Tuntematon etävirheen tyyppi	RADIUS-palvelin lähettää luvottoman TLS:n hälytysviestin.
Sertifikaattia ei tueta	Tämä laite käyttää sertifikaattia, jota RADIUS-palvelin ei tue.
Tuntematon ca	Asennettu CA-sertifikaatti ei voi vahvistaa RADIUS-palvelimen palvelinsertifikaattia. Varmista, että oikea CA-sertifikaatti on asennettuna.
Yhteyden muodostaminen epäonnistui	Kysy asiaa järjestelmänvalvojalta.

## Asiakasohjelmiston todennusongelmat

### Kirjautuminen asiakasohjelmistolla ei onnistu

#### Ongelman kuvaus

Kirjautuminen laitteeseen ei onnistu asiakasohjelmistolla.

#### Ratkaisu

Ellet onnistu kirjautumaan asiakasohjelmistoa käyttämällä laitteeseen, ota yhteys laitteen järjestelmänvalvojaan. Koska asiakasohjelmistoon tallennettua käyttäjätunnusta ja salasanaa käytetään tunnistukseen automaattisessa kirjautumisessa, sisäänkirjautumisen näyttösivu ei ehkä avaudu näytölle.

# LAITTEEN TILAN TARKISTUS TopAccess-OHJELMALLA

## Laitteiston tilakuvakkeet TopAccess-ohjelman [Laite] (Device) -välilehdessä

Jos laitteessa on virhe tai se tarvitsee huoltoa, tilaa osoittavat kuvakkeet ilmaantuvat lähelle laitteen graafista kuvaa TopAccess-ohjelman [Laite] (Device) -välilehdelle. Näytetyt kuvakkeet ja niiden kuvaukset on esitetty alla.

Katso lisätietoja TopAccess-ohjelman [Laite] (Device) -välilehdestä **TopAccess Guide** -oppaasta.

### Tulostinvirhe 1



Kuvake osoittaa, että käytössä on vääranntyyppinen värikasetti ja laite on keskeyttänyt tulostuksen.

[s.55 "Värikasettien vaihtaminen"](#)

### Tulostinvirhe 2



Tämä kuvake osoittaa:

- Poista paperit laitteen ulostulotasolta.
- Poista paperit viimeistelijän ulostulotasolta.
- Poista viimeistelijään juuttuneet niitit.  
[s.12 "Kun sisäisessä viimeistelijässä \(lisävaruste\) on paperitukos"](#)
- Käytössä on vääranntyyppinen värikasetti.  
[s.55 "Värikasettien vaihtaminen"](#)
- Paperi ei voi tulla ulos laitteen ulostulotasolle.

### Kansi auki



Kuvake osoittaa, että etukansi on auki.

### Väri loppunut



Kuvake osoittaa, että muste on loppunut. Se osoittaa myös, mikä väri on loppunut.

[s.55 "Värikasettien vaihtaminen"](#)

### Paperi loppu



Kuvake osoittaa, että paperi on loppunut paperitasosta.

### Paperin syöttövirhe



Tämä kuvake osoittaa, että laitteessa on paperin syöttövirhe. Se osoittaa myös paperin syöttövirheen sijainnin.

## Niitit loppuneet



Tämä kuvake osoittaa, että niitit ovat loppuneet viimeistelijästä.

## Pyydä huoltoa



Pyydä jälleenmyyjäsi tarkistuttamaan laite.

## Virheviestit

Katso ongelmanratkaisu alla olevasta taulukosta, jos TopAccess-ohjelman [Laite] (Device) -välilehdelle ilmaantuu viesti.

TopAccess-viesti	Ratkaisu
Kansi auki - Sulje kansi.	Sulje etukansi.
Syöttölaitteen kansi auki - Sulje kansi.	Sulje syöttölaitteen kansi.
Siirtohihna/kuljetusyksikön kansi auki - Sulje kansi.	Sulje siirtohihna/kuljetusyksikkö.
Ohituskansi auki - Sulje kansi.	Sulje ohituskansi.
Poistokansi auki - Sulje kansi.	Sulje poistokansi.
Väriaineen kansi auki - Sulje kansi.	Sulje väriaineen kansi.
Lasilevyn kansi auki - Sulje kansi.	Sulje lasilevyn kansi.
Paperitaso 1 auki - Sulje paperitaso 1.	Sulje paperitaso.
Paperitaso 2 auki - Sulje paperitaso 2.	Sulje paperitaso.
Paperitaso 3 auki - Sulje paperitaso 3.	Sulje paperitaso.
Paperitaso 4 auki - Sulje paperitaso 4.	Sulje paperitaso.
Automaattisen kaksipuoleisuusyksikön kansi auki - Sulje kansi.	Sulje automaattisen kaksipuoleisuusyksikön kansi.
Standardin tulostuksen paperi täysi - Poista paperi.	Poista paperi paperitasolta.
Ylätasoa täynnä paperia - Poista paperia.	Poista paperi paperitasolta.
Paperi loppunut paperitasosta 1 - Lisää paperia.	Aseta paperia paperitasoon.
Paperi loppunut paperitasosta 2 - Lisää paperia.	Aseta paperia paperitasoon.
Paperi loppunut paperitasosta 3 - Lisää paperia.	Aseta paperia paperitasoon.
Paperi loppunut paperitasosta 4 - Lisää paperia.	Aseta paperia paperitasoon.
Paperin syöttövirhe tehtävän erottimessa - Poista tukos.	Katso kosketusnäytön ohjeita poistaaksesi väärin syötetyn paperin.
Paperin syöttövirhe automaattisessa kaksipuoleisuusyksikössä - Poista tukos.	Katso kosketusnäytön ohjeita poistaaksesi väärin syötetyn paperin.
Syöttövirhe paperin syötössä - Poista tukos.	Katso kosketusnäytön ohjeita poistaaksesi väärin syötetyn paperin.
Paperin syöttövirhe tulostimessa - Poista tukos.	Katso kosketusnäytön ohjeita poistaaksesi väärin syötetyn paperin.
Paperin syöttövirhe viimeistelijässä - Poista tukos.	Poista väärin syötetty paperi viimeistelijästä. <a href="#">☞ s.12 "Kun sisäisessä viimeistelijässä (lisävaruste) on paperitukos"</a>
Niitit loppuneet - Aseta niittipatruuna	Lisää niittejä viimeistelijään.
Avaa etukansi ja puhdista välilasi.	Puhdista välilasi.
Väriä ei tunnisteta - Tarkista väri.	Tarkista ja säädä väriksetti.
Musta väriaine tyhjä - Asenna uusi väriainepatruuna.	Vaihda musta väriksetti. <a href="#">☞ s.55 "Väriksettien vaihtaminen"</a>
Syaani väriaine tyhjä - Asenna uusi väriainepatruuna.	Vaihda syaani väriksetti. <a href="#">☞ s.55 "Väriksettien vaihtaminen"</a>
Magenta väriaine tyhjä - Asenna uusi väriainepatruuna.	Vaihda magenta väriksetti. <a href="#">☞ s.55 "Väriksettien vaihtaminen"</a>
Keltainen väriaine tyhjä - Asenna uusi väriainepatruuna.	Vaihda keltainen väriksetti. <a href="#">☞ s.55 "Väriksettien vaihtaminen"</a>

TopAccess-viesti	Ratkaisu
Musta väriaine lähes tyhjä - Valmistele uusi väriainepatruuna.	Valmistele uusi värikasetti.
Syaani väriaine lähes tyhjä - Valmistele uusi väriainepatruuna.	Valmistele uusi värikasetti.
Magenta väriaine lähes tyhjä - Valmistele uusi väriainepatruuna.	Valmistele uusi värikasetti.
Keltainen väriaine lähes tyhjä - Valmistele uusi väriainepatruuna.	Valmistele uusi värikasetti.
Sulje kaksipuoleisuusyksikön kansi	Sulje kaksipuoleisuusyksikön kansi.
Vakava virhe - Ota yhteys huoltoteknikkoon.	Ota yhteyttä jälleenmyyjääsi.
Päämoottorin virhe - Ota yhteys huoltoteknikkoon.	Ota yhteyttä jälleenmyyjääsi.
Tulostimen syöttövirhe.	Ota yhteyttä jälleenmyyjääsi.
Skannerin virhe - Ota yhteys huoltoteknikkoon.	Ota yhteyttä jälleenmyyjääsi.
Sulatusyksikön virhe - Ota yhteys huoltoteknikkoon.	Ota yhteyttä jälleenmyyjääsi.

## Virhekoodit

TopAccess-ohjelman sivuilla on tulostus-, lähetyk-, vastaanotto- ja skannaustöiden listat. Seuraavat virhekoodit näytetään näillä sivuilla [Lokit] (Logs) -välilehdessä (onnistuneilla töillä ei ole koodia). Koodit auttavat selvittämään kohtaamasi virheen syy.



Virhekoodit näytetään myös kosketusnäytön [LOKI] (LOG) -ikkunassa. Etsi kosketusnäytöllä näkyvä virhekoodi seuraavista luetteloista.

## Tulostustöiden virhekoodit

Virhekoodi	Ongelman kuvaus	Ratkaisu
4011	Työ peruutettu	Työ peruutettiin.
4021	Virtahäiriö	Tarkista, että sähköjohto on kytketty kiinni asianmukaisesti ja tukevasti.
4031	Kovalevy täynnä -virhe	Poista tarpeettomat yksityiset tulostustyöt ja virheelliset osastotulostustyöt.
4041	Käyttäjän todennusvirhe	Tulostusta suorittavaa käyttäjää ei ole todennettu tai rekisteröity. Suorita käyttäjän todennus tai rekisteröinti.
4042	Osastokoodin todennusvirhe	Tarkista laitteeseen rekisteröidyn osastokoodin tiedot.
4045	Yhteydessä LDAP-palvelimeen tai sen oikeusasetuksessa on jotain vikaa.	Pyydä lisätietoja LDAP-palvelimen järjestelmänvalvojalta.
4111	Tulostusmäärä on 0.	Osasto- ja käyttäjähallinnassa määritetyt tulostusmäärät ovat yhtä aikaa 0. Aseta määrä uudelleen tai suorita alustus.
4112	Tulostusmäärä on 0.	Käyttäjähallinnassa määritetty tulostusmäärä on 0. Aseta määrä uudelleen tai suorita alustus.
4113	Tulostusmäärä on 0.	Osastohallinnassa määritetty tulostusmäärä on 0. Suorita alustus.
4121	Ulkoinen laskurivirhe peruutti työn	<ol style="list-style-type: none"> <li>1. Aseta kolikko laitteeseen ja suorita tulostus uudelleen.</li> <li>2. Aseta kortti ja suorita tulostus uudelleen tai ota yhteys järjestelmänvalvojaan.</li> <li>3. Aseta näppäinlaskuri ja suorita tulostus uudelleen.</li> <li>4. Poista ajastettu tulostusasetus ja suorita tulostus uudelleen.</li> </ol>
4211	Tulostustietojen tallennuksen rajoitusvirhe	Väliaikaisesti kovalevylle tallennettujen tietojen tulostusta (vedostulostus, henkilökohtainen tulostus, ajastettu tulostus jne.) ei voida suorittaa. Suorita tavallinen tulostus.
4212	e-Filing-tallennuksen rajoitusvirhe	Kovalevylle tallennettujen tietojen tulostusta (tulostus ja e-Filing, tulostus e-Filing-tietokantaan jne.) ei voida suorittaa. Suorita tavallinen tulostus.
4213	Tiedostojen tallennuksen rajoitusvirhe	Tiedostojen tallennustoiminto ei ole käytössä (disabled). Tarkista laitteen asetus.
4214	Faksin/Internet-faksin lähetyksvirhe	Faksin/Internet-faksin lähetyk tai verkkofaksi/Internet-faksitoiminto ei ole käytössä (disabled). Tarkista laitteen asetus.
4221	Vain henkilökohtainen tulostus -virhe	Ainoastaan henkilökohtaisia tulostustöitä voidaan tulostaa. Suorita henkilökohtainen tulostus.
4311	Ei lupaa työn suorittamiseen	Käyttäjää ei ole valtuutettu suorittamaan tätä toimenpidettä. Kysy järjestelmänvalvojalta.

Virhekoodi	Ongelman kuvaus	Ratkaisu
4312	Ei lupaa tallentaa tiedostoa	Käyttäjää ei ole valtuutettu suorittamaan tätä toimenpidettä. Kysy järjestelmänvalvojalta.
4313	Ei lupaa tallentaa e-Filingiin	Käyttäjää ei ole valtuutettu suorittamaan tätä toimenpidettä. Kysy järjestelmänvalvojalta.
4314	Ei lupaa lähettää faksia/internet-faksia	Käyttäjää ei ole valtuutettu suorittamaan tätä toimenpidettä. Kysy järjestelmänvalvojalta.
4321	Ei lupaa suorittaa tulostusta määrättyllä asetuksella	Käyttäjää ei ole valtuutettu suorittamaan tätä toimenpidettä. Kysy järjestelmänvalvojalta.
4411	Kuvatietojen luontivirhe	Tarkista, ettei tulostettava tiedosto ole viallinen. Suorita tulostus uudelleen tai käytä toista tulostusajuria.
4412	Kaksoismerkin koodausvirhe	Kaksoismerkin koodausvirhe johtuen PDF-tiedostosta, jonka salaukseen on käytetty ei-tuettua komentosarjaa. Tiedostoa ei voida tulostaa tällä toiminnolla.
4611	Fontin latausvirhe	Koska fonttien käytettävissä oleva määrä ylittyy, fonttia ei voida tallentaa. Poista vähintään yksi fontti.
4612	Fontin latausvirhe	Koska kovalevyllä ei ole enää tilaa, fonttia ei voida tallentaa. Poista vähintään yksi fontti.
4613	Fontin latausvirhe	Fonttia ei voida tallentaa virheen vuoksi. Suorita lataus uudelleen tai luo fontin tiedot ensin uudelleen.
4621	Ladatun fontin poistovirhe	Tarkista, onko poistettava fontti tallennettu.
4F10	Tulostusvirhe	Jos virhe toistuu yritettyäsi uudelleen, kytke laitteen virta pois ja päälle. Yritä uudelleen. Jos virhe toistuu, ota yhteys huoltoteknikkoon.

## Lähetysten ja vastaanoton virhekoodit

Virhekoodi	Ongelman kuvaus	Ratkaisu
0012	Alkuperäiskappaleen syöttövirhe	Poista väärin syötetty alkuperäiskappale.
0013	Kansi auki	Sulje avoin kansi tiiviisti.
0020	Sähkökatko	Tarkista sähkökatkoraportti.
0030	Paperin syöttövirheen aiheuttama keskeytys suoran lähetysten aikana	Poista paperin syöttövirhe ja yritä lähetystä uudelleen.
0033	Hakuvirhe	Tarkista hakuoptioiden asennus (tietoturvakoodi jne.) ja tarkista, että hakuasiakirja on olemassa.
0042	Muisti täynnä	Varmista, että muistitilaa on riittävästi ennen uutta soittoa.
0050	Linja varattu	Yritä yhdistää uudelleen.
0053	Turvallisuusvirhe jatko- tai postilaatikkolähetyksessä	Tarkista toisen osapuolen tietoturvakoodi, järjestelmän salasana ja oma asetuksesi.
00B0-00B5 00C0-00C4 00D0-00D2	Signaali- tai linjavirhe	Yritä yhdistää uudelleen.
00E8	Kovalevyn virhe	Yritä yhdistää uudelleen. Jos virhe toistuu, ota yhteys huoltoteknikkoon.
00F0	Ohjelmistovirhe	Yritä yhdistää uudelleen. Jos virhe toistuu, ota yhteys huoltoteknikkoon.
00F1	Laitteistokohina	Yritä yhdistää uudelleen. Jos virhe toistuu, ota yhteys huoltoteknikkoon.
1C10	Järjestelmän pääsyvirhe	Kytke laitteen virta pois ja päälle. Suorita virheen aiheuttanut työ uudelleen. Jos virhe toistuu, ota yhteys huoltoteknikkoon.
1C11	Liian vähän muistitilaa	Suorita käynnissä olevat työt ennen virheen aiheuttanutta työtä. Jos virhe toistuu, kytke laitteen virta pois ja päälle ja yritä uudelleen.
1C12	Viestin vastaanottovirhe	Kytke laitteen virta pois ja päälle. Suorita virheen aiheuttanut työ uudelleen.
1C13	Viestin lähetysvirhe	Kytke laitteen virta pois ja päälle. Suorita virheen aiheuttanut työ uudelleen.
1C14	Virheellinen parametri	Jos käytät mallipohjaa, muodosta mallipohja uudelleen. Jos virhe toistuu, kytke laitteen virta pois ja päälle ja yritä uudelleen.
1C15	Tiedostokapasiteetti ylittyy	Pyydä järjestelmänvalvojaa muuttamaan Osasivun koko -asetus Internet-faksiasetukselle tai vähennä sivumäärää ja yritä uudelleen.

Virhekoodi	Ongelman kuvaus	Ratkaisu
1C30-1C33	Levyn pääsyvirhe	Suorita käynnissä olevat työt ennen virheen aiheuttanutta työtä. Jos virhe toistuu, kytkä laitteen virta pois ja päälle ja yritä uudelleen.
1C40	Kuvan muuntovirhe	Kytke laitteen virta pois ja päälle. Suorita virheen aiheuttanut työ uudelleen. Jos virhe toistuu, ota yhteys huoltoteknikkoon.
1C60	Työn käsittely epäonnistui. Liian vähän tallennustilaa.	Vähennä virheen aiheuttaneen työn sivumäärää ja suorita työ uudelleen. Tarkista, että palvelimessa tai paikallisessa levyssä on riittävästi muistitilaa.
1C61	Osoitekirjan lukuvirhe	Kytke laitteen virta pois ja päälle. Suorita virheen aiheuttanut työ uudelleen. Aseta osoitekirjan tiedot uudelleen ja suorita työ uudelleen. Jos virhe toistuu, ota yhteys huoltoteknikkoon.
1C63	Pääteen IP-osoitetta ei asetettu	Pyydä järjestelmänvalvojaa asettamaan laitteen IP-osoite.
1C64	Pääteen sähköpostiosoitetta ei asetettu	Pyydä järjestelmänvalvojaa asettamaan laitteen sähköpostiosoite.
1C65	SMTP-osoitetta ei asetettu	Pyydä järjestelmänvalvojaa asettamaan SMTP-palvelimen osoite.
1C66	Palvelimen aikakatkaisuvirhe	Tarkista, että SMTP-palvelin toimii asianmukaisesti.
1C69	SMTP-palvelimen yhteysvirhe	Pyydä järjestelmänvalvojaa asettamaan SMTP-palvelimen sisäänkirjautumisen käyttäjätunnus tai salasana ja yritä uudelleen. Tarkista, että SMTP-palvelin toimii asianmukaisesti.
1C6B	Pääteen sähköpostiosoitteen virhe	Pyydä järjestelmänvalvojaa tarkistamaan SMTP-tunnistustapa tai onko pääteen sähköpostiosoitteessa laiton merkki. Aseta oikea SMTP-tunnistustapa tai poista laiton merkki pääteen sähköpostiosoitteesta.
1C6C	Kohdeosoitteen virhe	Tarkista, onko kohdeosoitteessa laiton merkki. Poista laiton merkki ja aseta asianmukainen kohdeosoite. Yritä uudelleen.
1C6D	Järjestelmävirhe	Kytke laitteen virta pois ja päälle. Suorita virheen aiheuttanut työ uudelleen. Jos virhe toistuu, ota yhteys huoltoteknikkoon.
1C70	SMTP-asiakas pois päältä	Pyydä järjestelmänvalvojaa ottamaan käyttöön SMTP-asiakas ja suorita työ uudelleen.
1C71	SMTP-tunnistusvirhe	Varmista, että sisäänkirjautumisen käyttäjätunnus ja salasana ovat oikeat. Jos SSL on käytössä, varmista että SSL-portin numero on oikea.
1C72	POP ennen SMTP:tä -virhe	Varmista, että POP ennen SMTP:tä- ja POP3-asetukset ovat oikeat.
1CC0	Työ poistettu	Työ on poistettu.
1CC1	Virtahäiriö	Tarkista, että sähköjohto on liitetty oikein ja tukevasti. Tarkista, ettei jännite ole epätasaista.
3A10	MIME-muotovirhe	Pyydä lähettäjää lähettämään sähköpostiviesti uudelleen MIME1.0 -muodossa.
3A20	Sähköpostiviestin käsittelyvirhe	Pyydä lähettäjää lähettämään sähköpostiviesti uudelleen.
3A30	Osaviestin aikakatkaisuvirhe	Pyydä lähettäjää lähettämään sähköpostiviesti tai muuttamaan osaviestin odotusajan asetusta.
3A40	Vastaanotettu virheellinen osaviesti	Pyydä lähettäjää lähettämään osaviesti uudelleen RFC2046 -muodossa.
3A50	Kovalevy täynnä -virhe	Pyydä lähettäjää lähettämään sähköpostiviesti uudelleen useiksi osaviesteiksi jaettuna. Jos virhe johtuu siitä, että paperi loppuu ja kovalevyllä on liikaa odottavia töitä, lisää paperia suorittaaksesi muita töitä.
3A70	Keskeytä osaviestin vastaanotto	Pyydä järjestelmänvalvojaa ottamaan käyttöön Ota käyttöön osaviesti -asetus ja pyydä lähettäjää lähettämään sähköpostiviesti uudelleen.
3A80	Osaviesti pois käytöstä	Pyydä järjestelmänvalvojaa ottamaan käyttöön Ota käyttöön osaviesti -asetus ja pyydä lähettäjää lähettämään sähköpostiviesti uudelleen.
3B10	Sähköpostiviestin muotovirhe	Pyydä lähettäjää lähettämään sähköpostiviesti uudelleen.
3B20	Sisältötyypin virhe	Pyydä lähettäjää lähettämään sähköpostiviesti uudelleen liitteenä tiedostot, jotka ovat TIFF-muodossa.
3B40	Sähköpostiviestin tulkintavirhe	Pyydä lähettäjää lähettämään sähköpostiviesti uudelleen.
3C10, 3C13	TIFF-analyysivirhe	Pyydä lähettäjää lähettämään sähköpostiviesti uudelleen liitteenä tiedostot, jotka ovat TIFF-muodossa.
3C20	TIFF-pakkausvirhe	Pyydä lähettäjää lähettämään sähköpostiviesti uudelleen liitteenä TIFF-tiedostoja, jotka on pakattu MH-, MR-, MMR- tai JBIG-muotoon.
3C30	TIFF-resoluutiovirhe	Pyydä lähettäjää lähettämään sähköpostiviesti uudelleen liitteenä TIFF-tiedostoja, joiden resoluutio on 200 x 100, 200 x 200, 200 x 400, 300 x 300 tai 400 x 400 dpi.

Virhekoodi	Ongelman kuvaus	Ratkaisu
3C40	TIFF-paperikokovirhe	Pyydä lähettäjää lähettämään sähköpostiviesti uudelleen liitteenä TIFF-tiedostoja, jotka voidaan tulostaa laitteelle sallitulle paperille.
3C50	Offramp-lähetysvirhe	Pyydä lähettäjää ilmoittamaan oikeat faksinumerot ja lähettämään sähköpostiviesti uudelleen.
3C60	Offramp-turvallisuusvirhe	Varmista, että ilmoitetut faksinumerot on tallennettu laitteen osoitekirjaan. Ellei näin ole, tallenna faksinumerot osoitekirjaan ja pyydä lähettäjää lähettämään sähköpostiviesti oikeilla faksinumeroilla.
3C70	Virtahäiriö	Tarkista, onko työ ladattu. Ellei näin ole, pyydä lähettäjää lähettämään sähköpostiviesti uudelleen.
3C90	OffRamp-faksinlähetyksen käytöstä poistovirhe	Tarkista, onko MFP-asetuksen faksin lähetystoiminto pois käytöstä.
3D10	Kohdeosoitteen virhe	Kysy järjestelmänvalvojalta, ovatko DNS- ja sähköpostipalvelimen asetukset oikeat. Jos ne ovat oikeat, pyydä lähettäjää tarkistamaan, että kohdeosoite on oikea.
3D20	Offramp-kohteiden maksimimäärä ylittyy	Pyydä lähettäjää ilmoittamaan enintään 40 kohdetta yhdelle offramp-yhdyskäytävän työlle. Laite ei voi suorittaa offramp-yhdyskäytävän lähetystä yli 40 kohteeseen.
3D30	Faksiyksikköä ei ole asennettu	Varmista, että faksiyksikkö on asennettu tai liitetty oikein.
3E10	POP3-palvelimen yhteysvirhe	Kysy järjestelmänvalvojalta, onko POP3-palvelimen osoite asetettu oikein tai toimiiko POP3-palvelin asianmukaisesti. Jos SSL on käytössä, varmista että SSL-portin numero on oikea.
3E20	POP3-palvelimen yhteyden aikakatkaisu	Kysy järjestelmänvalvojalta, toimiiko POP3-palvelin asianmukaisesti ja onko LAN-kaapeli liitetty palvelimeen.
3E30	POP3-sisäänkirjautumisvirhe	Kysy järjestelmänvalvojalta, onko POP3-käyttäjätunnus ja -salasana asetettu oikein.
3E40	POP3-sisäänkirjautumistyyppin virhe	Pyydä järjestelmänvalvojaa asettamaan POP3-kirjautumistyyppi (Auto, POP3, APOP) oikein.
3F10, 3F20	Tiedoston I/O-virhe	Pyydä lähettäjää lähettämään sähköpostiviesti uudelleen. Jos virhe toistuu, ota yhteys huoltoteknikkoon.



## Skannaustöiden virhekoodit



Skannaustöiden virheilmoitukset annetaan seuraavasti:

- TopAccess-lokistassa näytetään tilaa osoittavia viestejä.
- Laitteen kosketusnäytöllä näytetään virhekoodeja. Katso alla olevaa listaa.

Virhekoodi	Ongelman kuvaus	Ratkaisu
<b>Sähköposti</b>		
2C10, 2C12, 2C13, 2C20-2C22	Virheellinen työn tila	Järjestelmävirhe sähköpostiviestin lähetyksen aikana. Yritä uudelleen. Jos virhe toistuu, ota yhteys huoltoteknikkoon.
2C11, 2C62	Liian vähän muistia	Suorita käynnissä olevat työt ennen virheen aiheuttanutta työtä. Jos virhe toistuu, kytke laitteen virta pois ja päälle ja yritä uudelleen.
2C14	Virheellinen parametri	Jos käytät mallipohjaa, muodosta mallipohja uudelleen. Jos virhe toistuu, kytke laitteen virta pois ja päälle ja yritä uudelleen.
2C15	Viestin koko ylittää rajan tai enimmäiskoon	Lähetettäviä asiakirjoja on liikaa. Lähetä ne erikseen.
2C30-2C33	Levyn pääsivirhe	Suorita käynnissä olevat työt ennen virheen aiheuttanutta työtä. Jos virhe toistuu, kytke laitteen virta pois ja päälle ja yritä uudelleen.
2C40	Kuvatiedostomuodon muunto epäonnistui	Virhe tapahtuu, kun muuntaminen pakattuun PDF-muotoon epäonnistuu. Suorita skannaus uudelleen. Jos virhe toistuu, käytä tavallista PDF-muotoa. Jos virhe tapahtuu muunnettaessa muuhun kuin pakattuun PDF-muotoon, kytke laitteen virta pois ja päälle. Yritä skannata uudelleen. Jos virhe toistuu, ota yhteys huoltoteknikkoon.
2C43	Salausvirhe. Tiedoston luominen epäonnistui.	Jos virhe toistuu yritettyäsi uudelleen, kytke laitteen virta pois ja päälle. Yritä uudelleen.
2C44	Tiedoston luomista ei sallita.	Salatun tiedoston luomista ei sallita. Määritä salausasetukset ja yritä uudelleen. Ota yhteys järjestelmänvalvojaan luodaksesi salatun tiedoston.
2C45	Metatietojen tekeminen epäonnistui	Varmista, että mallipohja-asetus on oikea ja suorita skannaus uudelleen. Jos virhe toistuu, kytke laitteen virta pois ja päälle ja yritä uudelleen.
2C60	Kovalevyn täydellinen virhe työstön aikana	Vähennä virheen aiheuttaneen työn sivumäärää ja yritä uudelleen. Tarkista, että palvelimessa tai paikallisessa levyssä on riittävästi muistitilaa.
2C61	Osoitekirjan luku epäonnistui	Kytke laitteen virta pois ja päälle. Suorita virheen aiheuttanut työ uudelleen. Aseta osoitekirjan tiedot uudelleen ja yritä uudelleen. Jos virhe toistuu, ota yhteys huoltoteknikkoon.
2C63	Päätteen IP-osoitetta ei asetettu	Pyydä järjestelmänvalvojaa asettamaan laitteen IP-osoite.
2C64	Päätteen sähköpostiosoitetta ei asetettu	Pyydä järjestelmänvalvojaa asettamaan laitteen sähköpostiosoite.
2C65, 2C66, 2C69	Yhteys SMTP-palvelimeen epäonnistui	Varmista, että SMTP-palvelin toimii asianmukaisesti tai että SMTP-palvelimen osoite on oikea.
2C6A	Sähköpostiviestin lähetyks epäonnistui	Kytke laitteen virta pois ja päälle. Yritä skannausta uudelleen. Jos virhe toistuu, ota yhteys huoltoteknikkoon.
2C6B	Virheellinen osoite Lähettäjä: -kentässä	Pyydä järjestelmänvalvojaa tarkistamaan SMTP-tunnistustapa tai onko päätteen sähköpostiosoitteessa laiton merkki. Aseta oikea SMTP-tunnistustapa tai poista laiton merkki päätteen sähköpostiosoitteesta.
2C6C	Virheellinen osoite Vastaanottaja: -kentässä	Tarkista, onko kohdeosoitteessa laiton merkki. Poista laiton merkki ja aseta asianmukainen kohdeosoite. Yritä uudelleen.
2C70	SMTP-palvelu ei saatavilla	Kysy järjestelmänvalvojalta, onko SMTP-palvelu käytössä.
2C71	SMTP-tunnistusvirhe	Varmista, että sisäänkirjautumisen käyttäjätunnus ja salasana ovat oikeat. Jos SSL on käytössä, varmista että SSL-portin numero on oikea.
2C72	POP ennen SMTP:tä -virhe	Varmista, että POP ennen SMTP:tä- ja POP3-asetukset ovat oikeat.
2CC0	Työ poistettu	Työ on poistettu.
2CC1	Virtahäiriö	Tarkista, että sähköjohto on liitetty oikein ja tukevasti. Lähetä työ uudelleen.

Virhekoodi	Ongelman kuvaus	Ratkaisu
<b>Tallenna tiedostona</b>		
2D10, 2D12, 2D13	Virheellinen työn tila	Kytke laitteen virta pois ja päälle. Yritä uudelleen. Jos virhe toistuu, ota yhteys huoltoteknikkoon.
2D11	Liian vähän muistia	Odota hetki ja yritä uudelleen. Jos virhe toistuu, kytke laitteen virta pois ja päälle ja yritä uudelleen.
2D14	Virheellinen parametri	Jos käytät mallipohjaa, muodosta mallipohja uudelleen. Jos virhe toistuu, kytke laitteen virta pois ja päälle ja yritä uudelleen.
2D15	Enimmäistiedostokapasiteetti ylittyy	Jaa tiedosto useiksi osatiedostoiksi tai yritä uudelleen yksisivuisena muotona.
2D30	Hakemiston luominen epäonnistui.	Varmista, että tallennushakemiston pääsyoikeus on kirjoitettava ja että hakemiston levyllä on riittävästi tilaa. Yritä uudelleen. Jos useampi kuin yksi työ suoritetaan yhtä aikaa, virhe saattaa johtua levytilan väliaikaisesta loppumisesta. Odota hetki ja yritä uudelleen. Jos virhe toistuu, kytke laitteen virta pois ja päälle ja yritä uudelleen.
2D31, 2D33	Tiedoston luominen epäonnistui.	Varmista, että tallennushakemiston pääsyoikeus on kirjoitettava ja että hakemiston levyllä on riittävästi tilaa. Yritä uudelleen. Jos useampi kuin yksi työ suoritetaan yhtä aikaa, virhe saattaa johtua levytilan väliaikaisesta loppumisesta. Odota hetki ja yritä uudelleen. Jos virhe toistuu, kytke laitteen virta pois ja päälle ja yritä uudelleen.
2D32	Tiedoston poisto epäonnistui.	Varmista, että tallennushakemiston pääsyoikeus on kirjoitettava ja yritä uudelleen. Jos virhe toistuu, kytke laitteen virta pois ja päälle ja yritä uudelleen.
2D40	Kuvatiedostomuodon muunto epäonnistui	Virhe tapahtuu, kun muuntaminen pakattuun PDF-muotoon epäonnistuu. Suorita skannaus uudelleen. Jos virhe toistuu, käytä tavallista PDF-muotoa. Jos virhe tapahtuu muunnettaessa muuhun kuin pakattuun PDF-muotoon, kytke laitteen virta pois ja päälle. Yritä skannausta uudelleen. Jos virhe toistuu, ota yhteys huoltoteknikkoon.
2D43	Salausvirhe. Tiedoston luominen epäonnistui.	Jos virhe toistuu yritettyäsi uudelleen, kytke laitteen virta pois ja päälle. Yritä uudelleen.
2D44	Tiedoston luomista ei sallita.	Salatun tiedoston luomista ei sallita. Määritä salausasetukset ja yritä uudelleen. Ota yhteys järjestelmänvalvojaan luodaksesi salatun tiedoston.
2D45	Metatietojen tekeminen epäonnistui	Varmista, että mallipohja-asetus on oikea ja suorita skannaus uudelleen. Jos virhe toistuu, kytke laitteen virta pois ja päälle ja yritä uudelleen.
2D62	Yhteys verkkokohteeseen epäonnistui. Tarkista kohdepolku.	Varmista, että verkkokansio on jaettu sinun verkossasi ja yritä skannausta uudelleen. Jos virhe toistuu, pyydä järjestelmänvalvojaa varmistamaan, onko palvelimen IP-osoite tai polku oikea. Varmista myös, että palvelin toimii asianmukaisesti.
2D63	Ilmoitettu verkkopolku on virheellinen. Tarkista kohdepolku.	Varmista, että valitset oikean verkkokansion ja yritä skannausta uudelleen.
2D64	Sisäänkirjautuminen tiedostopalvelimeen epäonnistui. Tarkista käyttäjätunnus ja salasana.	Varmista, että ilmoitat tiedostopalvelimen oikean sisäänkirjautumisen käyttäjätunnuksen ja salasanan tai valitse oikea tiedostopalvelin. Yritä skannausta uudelleen.
2D65	Kansiossa on liikaa asiakirjoja. Uuden asiakirjan luominen epäonnistui.	Poista tiedot laitteen paikallisesta tallennuskansiosta ja yritä skannausta uudelleen.
2D66	Työn käsittely epäonnistui. Liian vähän tallennustilaa.	Vähennä virheen aiheuttaneen työn sivumäärää ja yritä uudelleen. Tarkista, että palvelimessa tai paikallisessa levyssä on riittävästi muistitilaa.
2D67	FTP-palvelu ei saatavilla	Kysy järjestelmänvalvojalta, onko FTP-palvelu määritetty oikein.
2D68	Tiedoston jakopalvelu ei saatavilla	Kysy järjestelmänvalvojalta, onko SMTP-protokolla käytössä.
2D69	NetWare-palvelu ei saatavilla	Kysy järjestelmänvalvojalta, onko NetWare-protokolla käytössä.
2DA6	Tiedoston poisto epäonnistui.	Poista jaetun kansion tiedostot resurssienhallinnassa, kytke laitteen virta pois ja päälle ja suorita virheen aiheuttanut työ uudelleen. Jos virhe toistuu, ota yhteys huoltoteknikkoon.
2DA7	Tiedoston haku epäonnistui.	Kytke laitteen virta pois ja päälle. Suorita virheen aiheuttanut työ uudelleen. Jos virhe toistuu, ota yhteys huoltoteknikkoon.
2DC0	Työ poistettu	Työ on poistettu.
2DC1	Virtahäiriö	Tarkista, että sähköjohto on liitetty oikein ja tukevasti. Lähetä työ uudelleen.

Virhekoodi	Ongelman kuvaus	Ratkaisu
<b>Tallenna USB:hen</b>		
2E10, 2E12, 2E13	Virheellinen työn tila	Kytke laitteen virta pois ja päälle. Suorita virheen aiheuttanut työ uudelleen. Jos virhe toistuu, ota yhteys huoltoteknikkoon.
2E11	Liian vähän muistia	Odota hetki ja yritä uudelleen. Jos virhe toistuu, kytke laitteen virta pois ja päälle ja yritä uudelleen.
2E14	Virheellinen parametri	Jos käytät mallipohjaa, muodosta mallipohja uudelleen. Jos virhe toistuu, kytke laitteen virta pois ja päälle ja yritä uudelleen.
2E15	Asiakirjan koko ylittää rajan tai enimmäiskoon	Jaa tiedosto useiksi osatiedostoiksi tai yritä uudelleen yksisivuisena muotona.
2E30	Hakemiston luominen epäonnistui.	Varmista, että tallennushakemiston pääsyoikeus on kirjoitettava ja että hakemiston levyllä on riittävästi tilaa. Yritä uudelleen. Jos useampi kuin yksi työ suoritetaan yhtä aikaa, virhe saattaa johtua levytilan väliaikaisesta loppumisesta. Odota hetki ja yritä uudelleen. Jos virhe toistuu, kytke laitteen virta pois ja päälle ja yritä uudelleen.
2E31, 2E33	Tiedoston luominen epäonnistui.	Varmista, että tallennushakemiston pääsyoikeus on kirjoitettava ja että hakemiston levyllä on riittävästi tilaa. Yritä uudelleen. Jos useampi kuin yksi työ suoritetaan yhtä aikaa, virhe saattaa johtua levytilan väliaikaisesta loppumisesta. Odota hetki ja yritä uudelleen. Jos virhe toistuu, kytke laitteen virta pois ja päälle ja yritä uudelleen.
2E32	Tiedoston poisto epäonnistui.	Kytke laitteen virta pois ja päälle. Suorita virheen aiheuttanut työ uudelleen. Jos virhe toistuu, ota yhteys huoltoteknikkoon.
2E40	Kuvatiedostomuodon muunto epäonnistui	Virhe tapahtuu, kun muuntaminen pakattuun PDF-muotoon epäonnistuu. Suorita skannaus uudelleen. Jos virhe toistuu, käytä tavallista PDF-muotoa. Jos virhe tapahtuu muunnettaessa muuhun kuin pakattuun PDF-muotoon, kytke laitteen virta pois ja päälle. Yritä skannata uudelleen. Jos virhe toistuu, ota yhteys huoltoteknikkoon.
2E43	Salausvirhe. Tiedoston luominen epäonnistui.	Jos virhe toistuu yritettyäsi uudelleen, kytke laitteen virta pois ja päälle. Yritä uudelleen.
2E44	Tiedoston luomista ei sallita.	Salatun tiedoston luomista ei sallita. Määritä salausasetukset ja yritä uudelleen. Ota yhteys järjestelmänvalvojaan luodaksesi salatun tiedoston.
2E45	Metatietojen tekeminen epäonnistui	Varmista, että mallipohja-asetus on oikea ja suorita skannaus uudelleen. Jos virhe toistuu, kytke laitteen virta pois ja päälle ja yritä uudelleen.
2E65	Kansiossa on liikaa asiakirjoja. Uuden asiakirjan luominen epäonnistui.	Poista tiedot laitteen paikallisesta tallennuskansiosta ja yritä skannausta uudelleen.
2E66	Työn käsittely epäonnistui. Liian vähän tallennustilaa.	Vähennä virheen aiheuttaneen työn sivumäärää ja yritä uudelleen. Tarkista, että palvelimessa tai paikallisessa levyssä on riittävästi muistitilaa.
2EC0	Työ poistettu	Työ on poistettu.
2EC1	Virtahäiriö	Tarkista, että sähköjohto on liitetty oikein ja tukevasti. Lähetä työ uudelleen.
<b>Remote Scan, WS-skannaus, File Downloader</b>		
2A20	Tiedoston haku epäonnistui.	Suorita virheen aiheuttanut työ uudelleen. Jos virhe toistuu, kytke laitteen virta pois ja päälle ja yritä uudelleen.
2A31	WS-skannaus ei ole käytettävissä	Tarkista, onko WS-skannaus käytössä. Ellei, vaihda asetukseksi "käytössä" (enabled).
2A40	Vakava järjestelmävirhe	Kytke laitteen virta pois ja päälle. Yritä skannausta uudelleen.
2A50	Työ poistettu.	Työ on poistettu.
2A51	Virtahäiriö	Tarkista, että sähköjohto on liitetty oikein ja tukevasti. Lähetä työ uudelleen.
2A60	WS-skannauksen tunnistus epäonnistui	Jos Windowsin faksi- ja skannaustoimintoa käytetään WIA-ajurilla, tarkista että sisäänkirjautumisen käyttäjätunnus on rekisteröity. Jos käytät laitteen käyttöpaneelia tai EWB:tä, tarkista että sisäänkirjautumisen käyttäjätunnus on rekisteröity.
2A70	Riittämätön lupa Remote Scanin suoritukseen	Tarkista, onko käyttäjä valtuutettu suorittamaan tätä työtä.
2A71	Riittämätön lupa WS-skannauksen suoritukseen	Tarkista, onko käyttäjä valtuutettu suorittamaan tätä työtä.

Virhekoodi	Ongelman kuvaus	Ratkaisu
2A72	Riittämätön lupa e-Filing-laatikon avaukseen skannausohjelmalla	Tarkista, onko käyttäjä valtuutettu suorittamaan tätä työtä.
<b>Tallenna e-Filingiin</b>		
2B11	Työn tila epäonnistui.	Kytke laitteen virta pois ja päälle. Suorita virheen aiheuttanut työ uudelleen. Jos virhe toistuu, ota yhteys huoltoteknikkoon.
2B20	Tiedoston avaus epäonnistui.	Kytke laitteen virta pois ja päälle. Suorita virheen aiheuttanut työ uudelleen. Jos virhe toistuu, ota yhteys huoltoteknikkoon.
2B30	Liian vähän levytilaa	Poista tarpeettomat asiakirjat e-Filing-tietokannasta ja yritä uudelleen.
2B31	e-Filing-tietokantaan pääsy epäonnistui.	Kytke laitteen virta pois ja päälle. Yritä virheen aiheuttanutta työtä uudelleen. Poista ilmoitettu e-Filing-asiakirja tai kansio ja aseta ne uudelleen. Ellet voi poistaa ilmoitettua e-Filing-asiakirjaa tai kansiota, ota yhteys huoltoteknikkoon.
2B50	Kuvan käsittely epäonnistui.	Kytke laitteen virta pois ja päälle. Yritä skannausta uudelleen. Jos virhe toistuu, ota yhteys huoltoteknikkoon.
2B51	Tulostuskuvan käsittely epäonnistui.	Varmista, että toimintolista voidaan tulostaa. Yritä tulostaa uudelleen. Jos virhe toistuu, ota yhteys huoltoteknikkoon.
2B71	e-Filing-asiakirjojen tallennusaika erääntyy.	Tarkista, onko e-Filing-kansioon tallennettu tarpeellisia asiakirjoja. Asiakirjat poistetaan muutaman päivän kuluttua.
2B80	e-Filing-tietojen tallennuskovalevyn tila on lähes täynnä.	Poista kaikki tarpeettomat asiakirjat e-Filing-tietokannasta.
2B90	Liian vähän muistitilaa	Kytke laitteen virta pois ja päälle. Yritä skannausta uudelleen. Jos virhe toistuu, ota yhteys huoltoteknikkoon.
2BA0	Ilmoitettu laatikon salasana on virheellinen	Varmista, että salasana on oikea ja yritä skannausta uudelleen. Vaihtoehtoisesti aseta salasana uudelleen ja yritä skannausta uudelleen. Jos virhe tapahtuu tulostettaessa tietoja e-Filing-tietokannasta, suorita tulostus järjestelmänvalvojan salasanalla. Ellei latausta ole vielä suoritettu loppuun tai salasana on virheellinen muiden toimintojen suorittamiseksi (tiedoston avaus jne.), ota yhteys huoltoteknikkoon.
2BA1	Virheellinen paperikoko, väritila tai resoluutio	e-Filing ei tue tätä kokoa, väritilaa tai resoluutiota. Tarkista paperikoko, väritila tai resoluutio.
2BB0	Työ poistettu	Työ on poistettu.
2BB1	Virtahäiriö	Tarkista, että sähköjohto on liitetty oikein ja tukevasti. Lähetä työ uudelleen.
2BC0	Vakava järjestelmävirhe	Kytke laitteen virta pois ja päälle. Yritä skannausta uudelleen. Jos virhe toistuu, ota yhteys huoltoteknikkoon.
2BD0	Virtahäiriö e-Filing-tallennuksen aikana.	Tarkista, että sähköjohto on liitetty oikein ja tukevasti. Lähetä työ uudelleen.
2BE0	Koneen parametrien haku epäonnistui.	Kytke laitteen virta pois ja päälle. Yritä skannausta uudelleen.
2BF0	Sivuja on enimmäismäärä.	Vähennä virheen aiheuttaneen työn sivumäärää ja suorita työ uudelleen.
2BF1	Asiakirjoja on enimmäismäärä.	Poista asiakirjat laatikoista tai kansioista.
2BF2	Kansioita on enimmäismäärä.	Poista kansiot laatikoista.
<b>Verkkoasetukset</b>		
2500	Syntaksivirhe, tuntematon komento	Tarkista, että päätteen sähköpostiosoite ja kohdeosoite ovat oikeat. Tarkista, että sähköpostipalvelin toimii asianmukaisesti. Kytke laitteen virta pois ja päälle. Suorita virheen aiheuttanut työ uudelleen.
2501	Parametrien tai aiheiden syntaksivirhe	Tarkista, että päätteen sähköpostiosoite ja kohdeosoite ovat oikeat. Tarkista, että sähköpostipalvelin toimii asianmukaisesti. Kytke laitteen virta pois ja päälle. Suorita virheen aiheuttanut työ uudelleen.
2503	Virheellinen komentosekvenssi	Tarkista, että sähköpostipalvelin toimii asianmukaisesti. Kytke laitteen virta pois ja päälle. Suorita virheen aiheuttanut työ uudelleen. Jos virhe toistuu, ota yhteys huoltoteknikkoon.
2504	Komentoparametria ei toteutettu	Tarkista, että sähköpostipalvelin toimii asianmukaisesti. Kytke laitteen virta pois ja päälle. Suorita virheen aiheuttanut työ uudelleen. Jos virhe toistuu, ota yhteys huoltoteknikkoon.
2550	Postilaatikko ei saatavilla	Tarkista, että kohdeosoitteet ovat oikeat. Tarkista sähköpostipalvelimen postilaatikon pääsyoikeus.
2551	Ei paikallinen käyttäjä	Tarkista, että kohdeosoitteet ovat oikeat. Tarkista, että sähköpostipalvelin toimii asianmukaisesti.

**LAITTEEN TILAN TARKISTUS TopAccess-OHJELMALLA**

<b>Virhekoodi</b>	<b>Ongelman kuvaus</b>	<b>Ratkaisu</b>
2552	Liian vähän järjestelmän muistitilaa	Liian suuri tiedosto postilaatikolle. Tarkista sähköpostipalvelimen postilaatikon koko. Lähetä uudelleen tekstimuodossa tai alhaisemmalla resoluutiolla. Jos virhe toistuu, jaa asiakirja ja lähetä uudelleen.
2553	Postilaatikon nimi ei sallittu	Tarkista, ettei sähköpostipalvelimen postilaatikon nimessä ole laitonta merkkiä.

1

2

3

4

# 2



## Ylläpito

Kulutustavaroiden/Ylläpitoyksiköiden Vaihtaminen.....	s.54
Ylläpito .....	s.67
Laitteen siirtäminen tai kuljetus .....	s.72







## Kulutustavaroiden/Ylläpityksiköiden Vaihtaminen





### Värikasetin vaihtaminen

#### VAROITUS

	<ul style="list-style-type: none"> <li>Älä altista väriainetta tai värikasettia avotulelle. Väriaine voi räjähtää ja aiheuttaa palovammoja.</li> </ul>
	<ul style="list-style-type: none"> <li>Älä säilytä värikasetteja avotulen lähellä. Väriaine voi syttyä tuleen ja aiheuttaa tulipaloja tai palovammoja.</li> </ul>
	<ul style="list-style-type: none"> <li>Älä siivoa läikkynyttä väriainetta pölynimurilla. Väriaine voi syttyä kipinöistä tai sähköosista. Läikkynyt väriaine tulisi siivota kostealla pyyhkeellä.</li> </ul>

#### HUOMAUTUS

	<ul style="list-style-type: none"> <li>Jotkin laitteen sisäiset osat saattavat kuumeta ja aiheuttaa palovammoja. Älä koske alueisiin, joissa on merkintä "Korkean lämpötilan vaara" ("Caution High Temperature").</li> </ul>
	<ul style="list-style-type: none"> <li>Pidä väriaine ja värikasetit poissa lasten ulottuvilta. Jos lapsi nielee väriainetta, ota välittömästi yhteyttä lääkäriin.</li> </ul>
	<ul style="list-style-type: none"> <li>Jos hengität vahingossa väriainetta, kurlaa runsaalla vedellä ja hakeudu raittiiseen ilmaan. Ota tarvittaessa yhteyttä lääkäriin.</li> </ul>
	<ul style="list-style-type: none"> <li>Jos väriainetta pääsee käsille tai iholle, pese se pois saippualla ja vedellä.</li> </ul>
	<ul style="list-style-type: none"> <li>Jos väriainetta pääsee silmiin, huuhtelee ne välittömästi runsaalla vedellä. Ota tarvittaessa yhteyttä lääkäriin.</li> </ul>
	<ul style="list-style-type: none"> <li>Jos nielet väriainetta, juo paljon vettä laimentaaksesi väriainetta. Ota tarvittaessa yhteyttä lääkäriin.</li> </ul>

	<ul style="list-style-type: none"> <li>Kun korjaat paperitukoksia tai vaihdat värikasetteja, varo, ettei väriainetta pääse käsillesi tai vaatteillesi. Jos väriainetta pääsee käsille tai iholle, pese se pois saippualla ja vedellä.</li> <li>Jos väriainetta pääsee vaatteille, pese kylmällä vedellä, sillä kuuma vesi saa väriaineen jäämään kankaisiin.</li> </ul>
	<ul style="list-style-type: none"> <li>Älä pura värikasettia. Väriainetta voi päästä ulos käsille ja vaatteille tai johtaa tahattomaan sisäänhengittämiseen.</li> </ul>
	<ul style="list-style-type: none"> <li>Laita käytetyt värikasetit muovipussiin estääksesi väriainetta valumasta ulos.</li> </ul>
	<ul style="list-style-type: none"> <li>Jos läikytät väriainetta, pyyhi se varovasti pois kostealla liinalla.</li> </ul>

Käytä TOSHIBA-värikasetteja, jotta tulokset ovat parhaat mahdolliset.  
Ota yhteyttä jälleenmyyjääsi ostaaksesi uusia värikasetteja.

#### Pohjois-Amerikka

- Värikasetti (musta): T-FC34U-K
- Värikasetti (keltainen): T-FC34U-Y
- Värikasetti (magenta): T-FC34U-M
- Värikasetti (syaani): T-FC34U-C

#### EU

- Värikasetti (musta): T-FC34E-K
- Värikasetti (keltainen): T-FC34E-Y
- Värikasetti (magenta): T-FC34E-M
- Värikasetti (syaani): T-FC34E-C

#### Australia

- Värikasetti (musta): T-FC34D-K
- Värikasetti (keltainen): T-FC34D-Y
- Värikasetti (magenta): T-FC34D-M
- Värikasetti (syaani): T-FC34D-C

#### Etelä-Amerikka

- Värikasetti (musta): T-FC34A-K
- Värikasetti (keltainen): T-FC34A-Y
- Värikasetti (magenta): T-FC34A-M
- Värikasetti (syaani): T-FC34A-C

## Värikasettien vaihtaminen

### 1 Pidä kiinni asiakirjapidikkeen vivusta ja nosta asiakirjapidikettä.

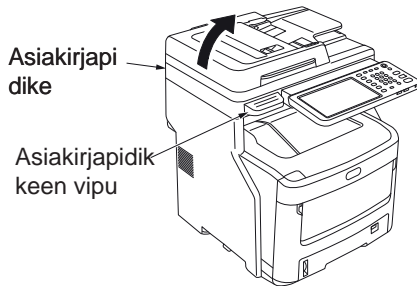

### 2 Paina yläkannen avauspainiketta avataksesi yläkannen.

	<b>Huomautus</b> Palovammariski.	
Älä koske kiinnitysyksikköön. Se saattaa olla erittäin kuuma.		

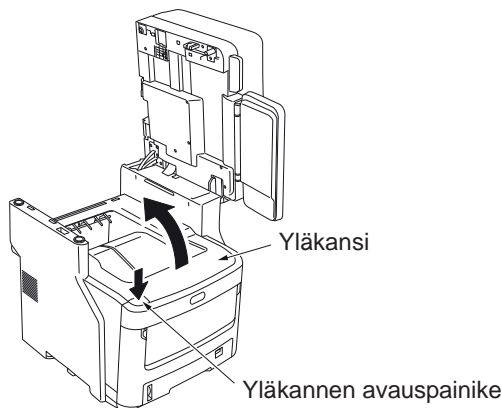

### 3 Poista tyhjä värikasetti.

	<b>Varoitus</b> Älä koskaan laita käytettyä värikasettia avotuleen. Se saattaa räjähtää ja aiheuttaa palovammoja.
--	---

#### Muista

- Lisätietoja käytettyjen värikasettien palauttamisesta on asiakastuen / tuotteen huoltotakuun / tuotetakuun "Käytettyjen kulutustavaroiden keräys" -osiossa. Jos päätät olla palauttamatta käytettyjä värikasetteja, laita ne muovipussiin ja hävitä ne paikallisten säännösten mukaisesti.

#### (1) Tunnista tyhjä värikasetti sen merkiväristä.

#### (2) Käännä värikasetin sinistä vipua nuolen suuntaan, kunnes se pysähtyy.

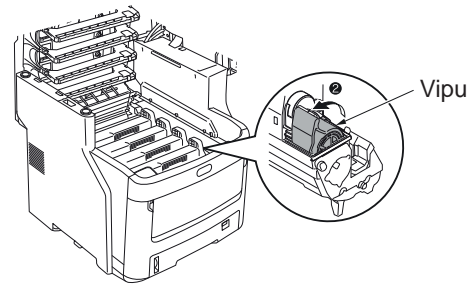

- Vipu on asetettu alla kuvatulla tavalla.
- Värikasetti voidaan poistaa

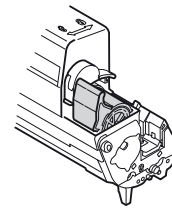

- Värikasettia kiinnitetään

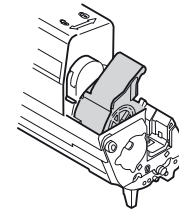

#### (3) Nosta värikasetin oikeaa puolta (sinisen vivun puolta) ja poista se laitteesta.

#### ! Huom.

- Laitteessa on tappi, joka sopii värikasetin sinistä vipua vastapäätä olevaan laitaan. Ole varovainen poistaessasi värikasettia, koska tappi saattaa rikkoutua, jos värikasettia vedetään suoraan ylöspäin voimalla.

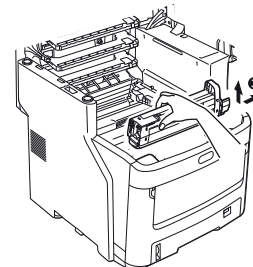



(4) Poista värikasetti varovasti laitteesta.

! Huom.

- Jos valosuojus tippuu väriaineen päälle värikasetteja vaihtaessa, LED-lenssi saattaa altistua väriaineelle. Pyyhi se pois pehmeällä liinalla.

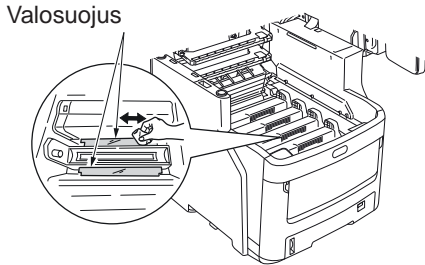

**4** Syötä uusi värikasetti.

- (1) Poista uusi värikasetti pakkauksesta ja varmista, että se on oikeaa väriä.
- (2) Ravista sitä hellästi ylös ja alas ja sivulta sivulle useita kertoja.

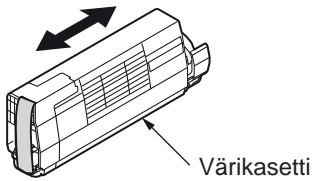

- (3) Aseta värikasetti kyljelleen ja poista teippi varovasti.

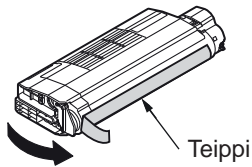

- (4) Varmista, että värikasetin merkintäväri vastaa kuvarumpukasetin merkintäväriä.
- (5) Käännä kasetti siten, että pinta, josta poistit teipin, osoittaa alaspäin. Aseta värikasetin vasemmalla puolella oleva kolo ja kuvarummun tappi paikoilleen.
- (6) Paina värikasetin oikea puoli tukevasti paikalleen.

(7) Käännä värikasetin sinistä vipua nuolen suuntaan, kunnes se pysähtyy.

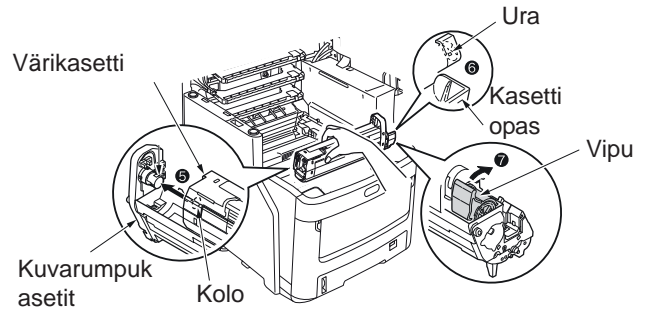

! Huom.

- Älä työnnä värikasettia laitteeseen väkisin. Jos se ei sovi oikein, varmista, että värikasetin ja kuvarumpukasetin värimerkinnät vastaavat toisiaan. Jos värit eivät vastaa toisiaan, värikasettia ei voi asettaa paikalleen asianmukaisesti.
- Jos värikasettia ei ole asetettu oikein, tulostuksen laatu voi heikentyä.

**5** Pyyhi LED-pään linssin pinta hellästi pehmeällä liinalla.

! Huom.

- Älä käytä liuottimia, kuten metyylialkoholia tai maalinohentimia. Ne saattavat vaurioittaa LED-päätä.

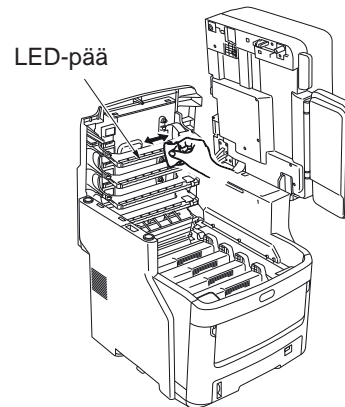

## 6 Sulje yläkansi.

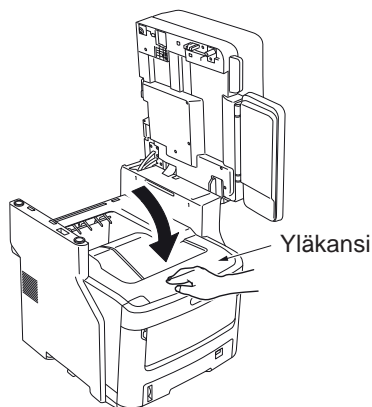

### Muista

- Jos viesti [Vaihda värikasetti] (Please Replace Toner) ei katoa näytöltä värikasetin vaihtamisen jälkeen, aseta värikasetti uudelleen.

## 7 Palauta asiakirjapidike alkuperäiseen asentoon.

Asiakirjapidike

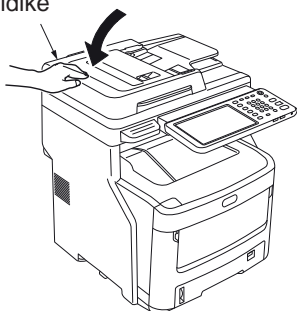

### Muista

- Jos hävität käytetyt kasetit itse, muista laittaa ne muovipussiin ja hävittää ne paikallisten säännösten mukaisesti.

## Kuvarumpukasetin vaihtaminen

### VAROITUS

	<ul style="list-style-type: none"> <li>Älä altista väriainetta tai värikasettia avotulelle. Väriaine voi räjähtää ja aiheuttaa palovammoja.</li> </ul>
	<ul style="list-style-type: none"> <li>Älä säilytä värikasetteja avotulen lähellä. Väriaine voi syttyä tuleen ja aiheuttaa tulipaloja tai palovammoja.</li> </ul>

### HUOMAUTUS

	<ul style="list-style-type: none"> <li>Jotkin laitteen sisäiset osat saattavat kuumeta ja aiheuttaa palovammoja. Älä koske alueisiin, joissa on merkintä "Korkean lämpötilan vaara" (Caution High Temperature).</li> </ul>
	<ul style="list-style-type: none"> <li>Pidä väriaine ja värikasetit poissa lasten ulottuvilta. Jos lapsi nielee väriainetta, ota välittömästi yhteyttä lääkäriin.</li> </ul>
	<ul style="list-style-type: none"> <li>Jos hengität vahingossa väriainetta, kurlaa runsaalla vedellä ja hakeudu raittiiseen ilmaan. Ota tarvittaessa yhteyttä lääkäriin.</li> </ul>
	<ul style="list-style-type: none"> <li>Jos väriainetta pääsee käsille tai iholle, pese se pois saippualla ja vedellä.</li> </ul>
	<ul style="list-style-type: none"> <li>Jos väriainetta pääsee silmiin, huuhtelee ne välittömästi runsaalla vedellä. Ota tarvittaessa yhteyttä lääkäriin.</li> </ul>
	<ul style="list-style-type: none"> <li>Jos nielet väriainetta, juo paljon vettä laimentaaksesi väriainetta. Ota tarvittaessa yhteyttä lääkäriin.</li> </ul>
	<ul style="list-style-type: none"> <li>Kun korjaat paperitukoksia tai vaihdat värikasetteja, varo, ettei väriainetta pääse käsillesi tai vaatteillesi. Jos väriainetta pääsee käsille tai iholle, pese se pois saippualla ja vedellä.</li> <li>Jos väriainetta pääsee vaatteille, pese kylmällä vedellä, sillä kuuma vesi saa väriaineen jäämään kankaisiin.</li> </ul>
	<ul style="list-style-type: none"> <li>Älä pura värikasettia. Väriainetta voi päästä ulos käsille ja vaatteille tai johtaa tahattomaan sisäänhengittämiseen.</li> </ul>
	<ul style="list-style-type: none"> <li>Laita käytetyt värikasetit muovipussiin estääksesi väriainetta valumasta ulos.</li> </ul>
	<ul style="list-style-type: none"> <li>Jos läikytät väriainetta, pyyhi se varovasti pois kostealla liinalla.</li> </ul>

## Kuvarumpukasetin vaihtamisen suositeltu aikataulu

1 Kun kuvarumpukasetti lähenee käyttökänsä loppua, viesti [Aika vaihtaa \* kuvarumpu] (\*Time to Replace Image Drum) (jossa \* osoittaa tiettyä väriä) ilmestyy kosketusnäytölle ilmoittaakseen, että sinun tulisi valmistella uusi kuvarumpukasetti. Voit jatkaa tulostamista, kunnes viesti [Vaihda kuvarumpu] (Replace Image Drum) ilmestyy, jolloin tulostus keskeytyy.

### Muista

- Kun viesti [Aika vaihtaa kuvarumpu] (Time to Replace Image Drum) tulee esiin, voit tulostaa noin 500 sivua, ennen kuin viesti [Vaihda kuvarumpu] (Replace Image Drum) tulee esiin. (Kun tulostat A4-paperille käyttämällä ristisyöttöä ja yksipuoleista tulostusta ja tulostat kolme sivua kerralla).
- Kun väriaine on lähes loppunut, et välttämättä voi jatkaa tulostamista vaikka avaisit ja sulkisit yläkannen.

### ! Huom.

- Käytä uusia kuvarumpukasetteja. Tulostuksen laatu voi heikentyä, jos kasetin avaamisesta on kulunut yli vuosi.
- Jos väriainetta on jäljellä, voit jatkaa tulostamista myös viestin [Vaihda kuvarumpu] (Replace Image Drum) jälkeen avaamalla ja sulkemalla yläkannen. Tulostuksen laatu voi kuitenkin heikentyä. Suosittelemme, että kuvarumpu vaihdetaan mahdollisimman pian.
- Jos väriaine on loppumassa, kun viesti [Vaihda kuvarumpu] (Replace Image Drum) tulee esiin, sama viesti näytetään uudelleen alle 500 sivun tulostamisen jälkeen. Riippuen asetuksistasi, väriaine saattaa olla loppumassa ennen kuin viesti [Vaihda kuvarumpu] (Replace Image Drum) näytetään.
- Kirjekuoret, postikortit, tarrat ja paksut paperit saattavat käyttää värirumpua, vaikka harmaasävyasetus olisikin käytössä.
- Jos [Hallinta-asetukset] (Management Setting) -valikon asetukseksi [Hallintamääritykset] (Admin Setup) > [Järjestelmämääritykset] (System Setup) > [Near Life Status] (Käyttöiän loppu) on valittu [Pois käytöstä] (Disable), viestiä [Aika vaihtaa kuvarumpu] (Time to Replace Image Drum) ei näytetä.

## Kuvarumpukasetin vaihtaminen

### 1 Pidä kiinni asiakirjapidikkeen vivusta ja nosta asiakirjapidikettä.

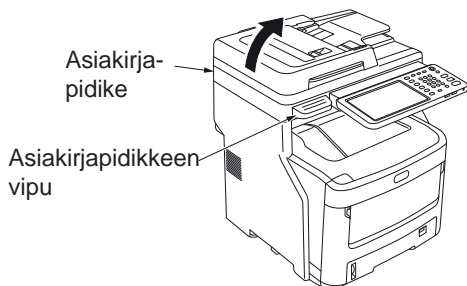

### 2 Paina yläkannen avauspainiketta avataksesi yläkannen.

	<b>Huomautus</b> Palovammariski.	
Älä koske kiinnitysyksikköön. Se saattaa olla erittäin kuuma.		

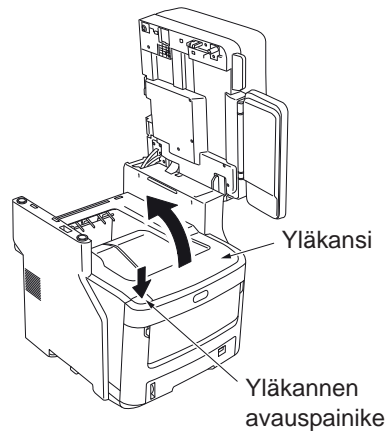

### 3 Poista vanha kuvarumpukasetti.

- (1) Tunnista vanha kuvarumpukasetti sen merkkiväristä.
- (2) Poista kuvarumpukasetti (värikasetti kiinnitettyinä).

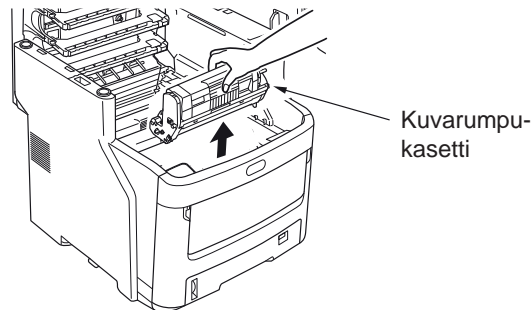

### Muista

- Lisätietoja käytettyjen kuvarumpukasettien palauttamisesta on asiakastuen / tuotteen huoltotakuun / tuotetakuun "Käytettyjen kulutustavaroiden keräys" -osiossa. Jos päätät olla palauttamatta käytettyjä kuvarumpukasetteja, laita ne muovipussiin ja hävitä ne paikallisten säännösten mukaisesti.

	<b>Varoitus</b> Älä koskaan laita kuvarumpu- tai värikasettia avotuleen. Sisällä oleva väriaine voi räjähtää ja aiheuttaa palovammoja.
--	--

## 4 Valmistele uusi kuvarumpukasetti.

**! Huom.**

- Älä kallista kuvarumpua. Väriainetta saattaa läikkyä.
- Kuvarumpu (vihreä letku) on herkkä, joten käsittele sitä varoen.
- Älä altista kuvarumpukasettia suoralle auringonvalolle tai vahvalle valolle (yli 1 500 luksia). Älä altista niitä huonevalolle yli 5 minuutin ajan.

- (1) Aseta kuvarumpukasetti sanomalehden päälle.
- (2) Irrota suojakelmun teippi ja poista suojakelmu varovasti nuolen suuntaisesti.

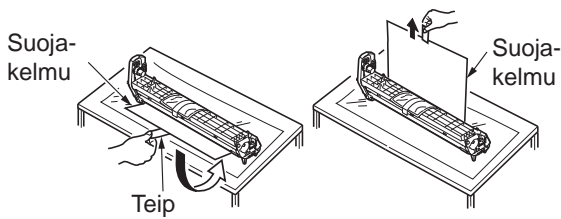

- (3) Poista kuivausaine.

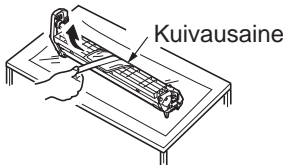

- (3) Aseta värikasetti kyljelleen ja poista teippi varovasti.

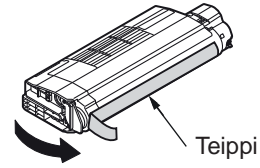

- (4) Varmista, että värikasetin merkintäväri vastaa kuvarumpukasetin merkintäväriä.
- (5) Poista värisäiliön kansi kuvarumpukasetista.

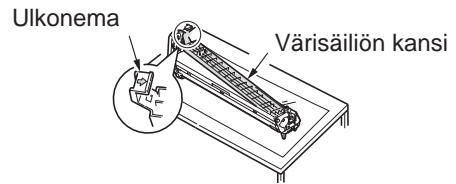

- (6) Käännä kasetti siten, että pinta, josta poistit teipin, osoittaa alaspäin. Aseta värikasetin vasemmalla puolella oleva kolo ja kuvarummun tappi paikoilleen.
- (7) Paina värikasetin oikea puoli tukevasti paikalleen.

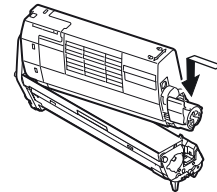

- (8) Käännä värikasetin sinistä vipua nuolen suuntaan, kunnes se pysähtyy.

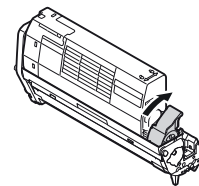

## 5 Aseta uusi värikasetti kuvarumpukasettiin.

**! Huom.**

- Vaikka voit asettaa käytössä olleen värikasetin takaisin paikalleen, suosittelemme uuden värikasetin käyttämistä seuraavista syistä.
  - Tulostuksen laatu voi heikentyä, jos värikasetin avaamisesta on kulunut yli vuosi.
  - Uudet kuvarumpukasetit ovat tyhjiä. Kun asennat värikasetin, uusi kuvarumpu täyttyy kyseisen värikasetin väriaineella. Jos siis asennat värikasetin, jossa on vain vähän väriainetta, viesti [Väriaine loppu] (Toner Empty) saattaa ilmestyä heti näytölle.
  - Jos asennat käytössä olleen värikasetin takaisin paikalleen, väriaineen määrän osoitin on epätarkka.

- (1) Poista uusi värikasetti sen pakkauksesta.

**! Huom.**

- Varmista, että uusi värikasetti on oikeaa väriä.
- (2) Ravista sitä hellästi ylös ja alas ja sivulta sivulle useita kertoja.

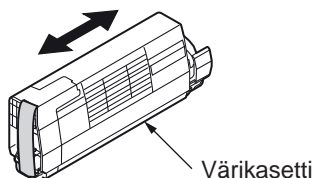

## 6 Aseta kuvarumpukasetti paikalleen.

- (1) Varmista, että kuvarumpukasetin merkintäväri vastaa laitteen merkintäväriä.
- (2) Aseta kuvarumpukasetti varovasti paikalleen.

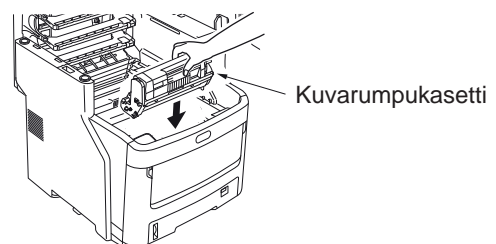

## 7 Sulje yläkansi.

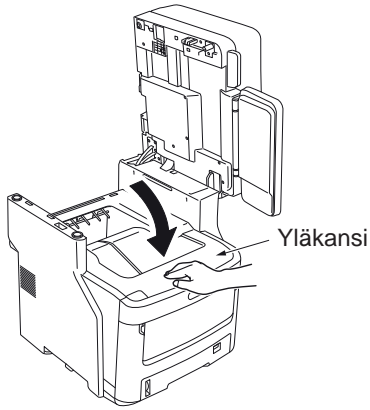

## 8 Palauta asiakirjapidike alkuperäiseen asentoon.

Asiakirjapidike

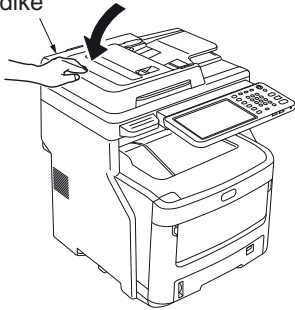

Muista

- Jos hävität käytetyt kuvarumpukasetit itse, muista laittaa ne muovipussiin ja hävittää ne paikallisten säännösten mukaisesti.

## Kiinnitysyksikön vaihtaminen

### Suosituksia kiinnitysyksikön vaihtamiseen

Kun kiinnitysyksikkö lähenee käyttöikänsä loppua, viesti [Aika vaihtaa kiinnitysyksikkö] (Time to Replace Fuser) ilmestyy kosketusnäytölle ilmoittaakseen, että sinun tulisi valmistella uusi kiinnitysyksikkö. Voit jatkaa tulostamista, kunnes viesti [Vaihda kiinnitysyksikkö] (Replace Fuser) ilmestyy, jolloin tulostus keskeytyy.

Suosittelamme, että kiinnitysyksikkö vaihdetaan noin 100 000 kpl A4-kokoisen paperin (yksipuolisen) tulostamisen jälkeen.

Muista

- Kun viesti [Aika vaihtaa kiinnitysyksikkö] (Time to Replace Fuser) tulee esiin, voit tulostaa (yksipuolisesti) vielä noin 1 250 kpl A4-paperia ennen kuin viesti [Vaihda kiinnitysyksikkö] (Replace Fuser) ilmestyy.

! Huom.

- Voit jatkaa tulostamista myös [Vaihda kiinnitysyksikkö] (Replace Fuser) -viestin jälkeen avaamalla ja sulkemalla yläkannen. Tämä saattaa kuitenkin aiheuttaa paperitukoksia ja muita ongelmia. Suosittelemme, että kiinnitysyksikkö vaihdetaan mahdollisimman pian.

### Kiinnitysyksikön vaihtaminen

#### 1 Paina [ON/OFF]-näppäintä, kunnes kuulet äänimerkin. Näytöllä lukee hetken "Sammutus käynnissä" (Shutdown is in progress) ja laitteen virta kytketään pois.

! Huom.

- Älä sammuta laitetta äkillisesti. Se saattaa aiheuttaa toimintahäiriöitä.

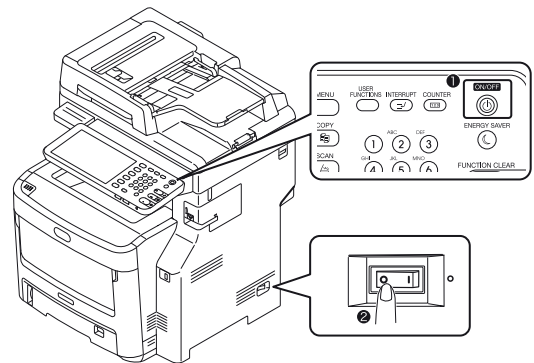



## 2 Pidä kiinni asiakirjapidikkeen vivusta ja nosta asiakirjapidikettä.

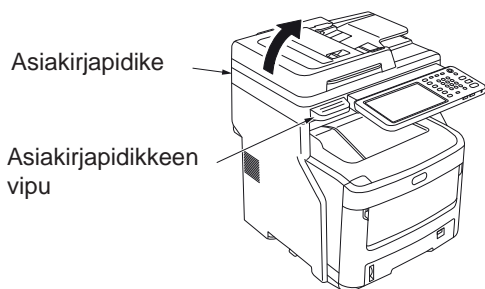

## 3 Paina yläkannen avauspainiketta avataksesi yläkannen.

	<b>Huomautus</b> Palovammariski.	
Älä koske kiinnitysyksikköön. Se saattaa olla erittäin kuumaa.		

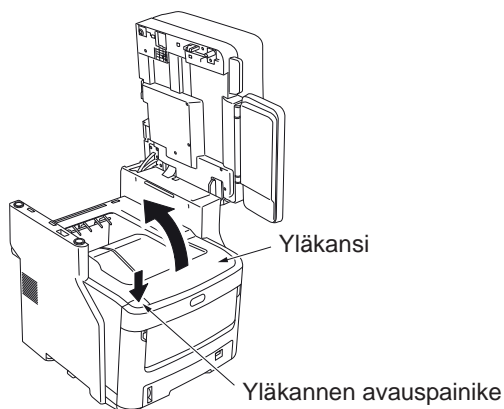

## 4 Poista vanha kiinnitysyksikkö.

	<b>Huomautus</b> Palovammariski.	
Kiinnitysyksikkö voi tulla erittäin kuumaksi. Kun poistat kiinnitysyksikköä, pidä sitä kiinni kahvasta ja varo koskettamasta sitä käsilläsi. Jos kiinnitysyksikkö on kuumaa, odota, että se viilenee.		

- (1) Vedä kiinnitysyksikön lukon sinistä hallintavipua nuolen suuntaan.
- (2) Ota kiinni kiinnitysyksikön kahvasta ja vedä sitä ylös- ja ulospäin.

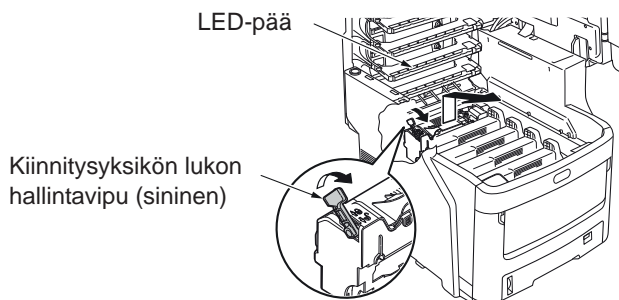

**! Huom.**

- Varo osumasta LED-päähän.

**Muista**

- Lisätietoja käytettyjen kiinnitysyksiköiden palauttamisesta on asiakastuen / tuotteen huoltotakuun / tuotetakuun "Käytettyjen kulutustavaroiden keräys" -osiossa. Jos päätät olla palauttamatta käytettyä kiinnitysyksikköä, laita se muovipussiin ja hävitä se paikallisten säännösten mukaisesti.

## 5 Asenna uusi kiinnitysyksikkö.

- (1) Poista uusi kiinnitysyksikkö sen pakkauksesta.
- (2) Vedä kiinnitysyksikön lukon sinistä hallintavipua nuolen suuntaan.
- (3) Pidä kiinni kiinnitysyksikön kahvasta ja aseta se hellästi paikalleen.

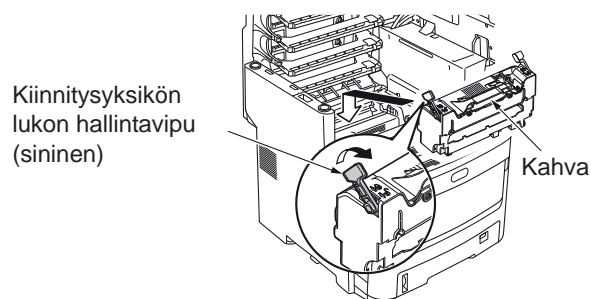

- (4) Paina kiinnitysyksikön lukon sininen hallintavipu takaisin kiinnittääksesi kiinnitysyksikön paikalleen.

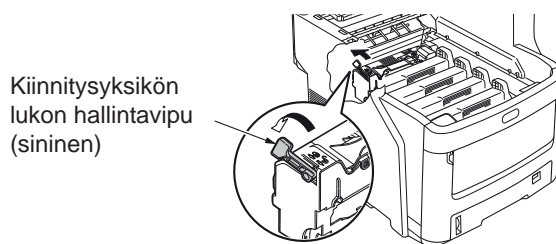

## 6 Sulje yläkansi.

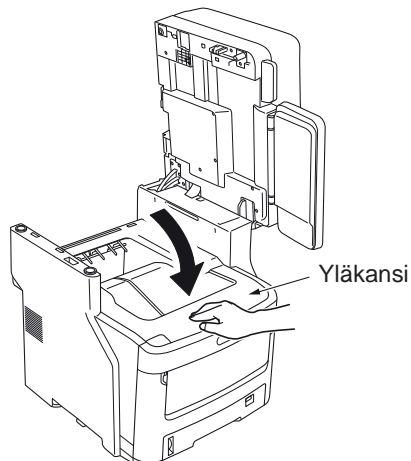

## 7 Palauta asiakirjapidike alkuperäiseen asentoon.

Asiakirjapidike

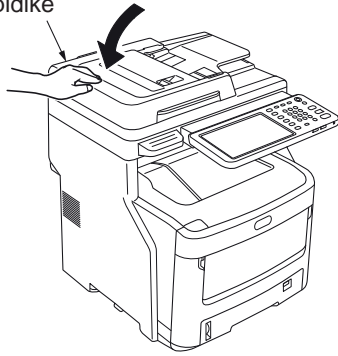

### Muista

- Jos hävität käytetyn kiinnitysyksikön itse, muista laittaa se muovipussiin ja hävittää se paikallisten säännösten mukaisesti.

## Hihnayksikön vaihtaminen

### Suosituksia hihnayksikön vaihtamiseen

Kun hihnayksikkö lähenee käyttökänsä loppua, viesti [Aika vaihtaa hihnayksikkö] (Time to Replace Belt) ilmestyy kosketusnäytölle ilmoittaakseen, että sinun tulisi valmistella uusi hihnayksikkö. Voit jatkaa tulostamista, kunnes viesti [Vaihda hihnayksikkö] (Replace Belt) ilmestyy, jolloin tulostus keskeytyy.

Suosittelimme, että hihnayksikkö vaihdetaan noin 80 000 kpl A4-kokoisen paperin (yksipuolisen) tulostamisen jälkeen. Tämä sivumäärä on tarkoitettu kuitenkin tavallisia tulostusolosuhteita varten (3 sivua kerralla). Yhden sivun tulostaminen kerralla voi vähentää hihnayksikön käyttöikä puolella.

### Muista

- Kun viesti [Aika vaihtaa hihnayksikkö] (Time to Replace Belt) tulee esiin, voit tulostaa noin 1 000 sivua, ennen kuin viesti [Vaihda hihnayksikkö] (Replace Belt) tulee esiin. (Kun tulostat A4-paperille, yksipuolisesti ja kolme sivua kerralla).

### Huom.

- Vaikka viesti [Vaihda hihnayksikkö] (Replace Belt) ilmestyy, voit ehkä jatkaa tulostamista avaamalla ja sulkemalla yläkannen. Suosittelemme kuitenkin, että hihnayksikkö vaihdetaan mahdollisimman pian.

## Hihnayksikön vaihtaminen

- 1 Paina [ON/OFF]-näppäintä, kunnes kuulet äänimerkin. Näytöllä lukee hetken "Sammutus käynnissä" (Shutdown is in progress) ja laitteen virta kytketään pois.

! Huom.

- Älä sammuta laitetta äkillisesti. Se saattaa aiheuttaa toimintahäiriöitä.

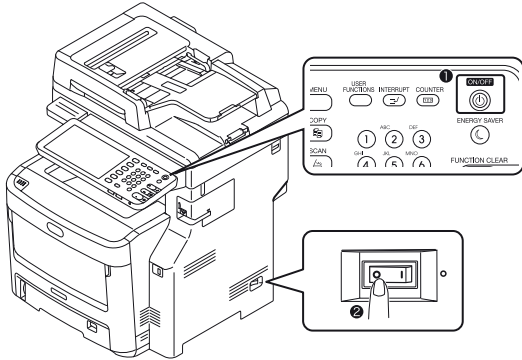

- 2 Pidä kiinni asiakirjapidikkeen vivusta ja nosta asiakirjapidikettä.

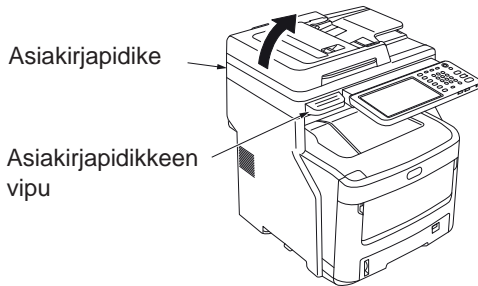

- 3 Paina yläkannen avauspainiketta avataksesi yläkannen.

	<b>Huomautus</b> Palovammariski.	
Älä koske kiinnitysyksikköön. Se saattaa olla erittäin kuuma.		

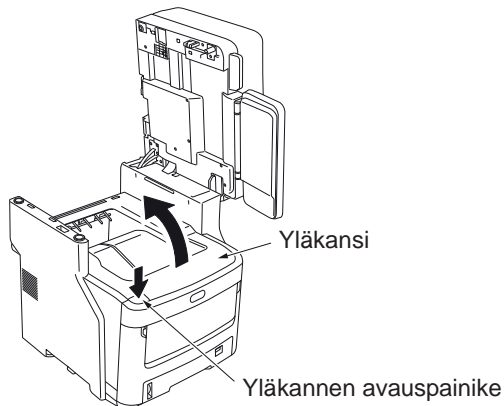

- 4 Poista vanha hihnayksikkö.

- (1) Poista neljä kuvarumpukasettia ja aseta ne pöydälle tai tasaiselle alustalle.

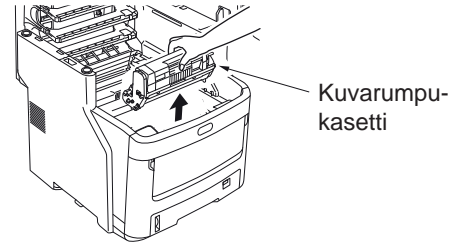

- (2) Peitä kuvarumpukasetit paperilla minimoidaksesi niiden altistumisen valolle.

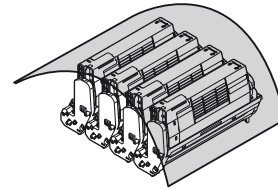

- (3) Käännä kahta sinistä lukkoviipua nuolen suuntaisesti vapauttaaksesi hihnayksikön lukituksen. Ota sitten kiinni kahdesta vivusta ja irrota hihnayksikkö.

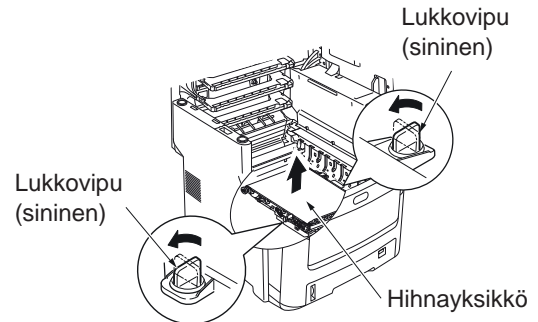

Muista

- Lisätietoja käytettyjen hihnayksiköiden palauttamisesta on asiakastuen / tuotteen huoltotakuun / tuotetakuun "Käytettyjen kulutustavaroiden keräys" -osiossa. Jos päätät olla palauttamatta käytettyä hihnayksikköä, laita se muovipussiin ja hävitä se paikallisten säännösten mukaisesti.



**! Huom.**

- Kuvarummut (vihreät letkut) ovat herkkä, joten käsittele niitä varoen.
- Älä altista kuvarumpukasetteja suoralle auringonvalolle tai vahvalle valolle (yli 1 500 luksia). Älä altista niitä huonevalolle yli 5 minuutin ajan.

**! Varoitus** Älä koskaan laita käytettyä hihnayksikköä avotuleen. Se voi räjähtää ja aiheuttaa palovammoja.

**5 Asenna uusi hihnayksikkö.**

- (1) Poista uusi hihnayksikkö sen pakkauksesta.
- (2) Ota kiinni hihnayksikön kahdesta sinisestä vivusta ja aseta hihnayksikkö paikalleen.

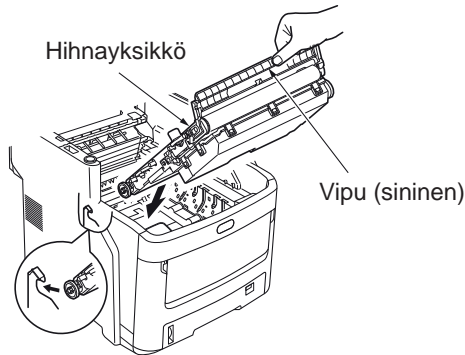

- (3) Käännä kahta sinistä lukkovipua nuolen suuntaisesti ja varmista, että hihnayksikkö on tukevasti paikallaan.

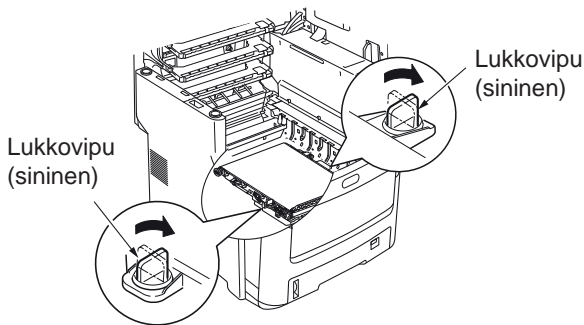

- (4) Palauta neljä kuvarumpukasettia laitteeseen.

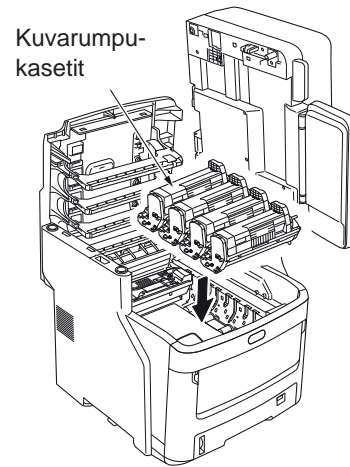

**6 Sulje yläkansi.**

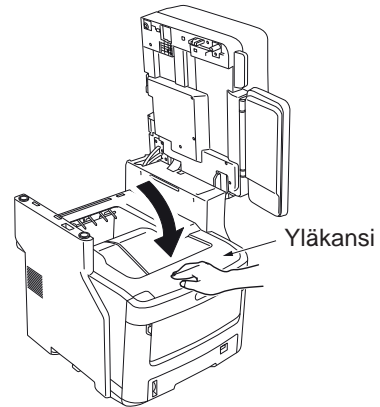

**! Huom.**

- Jos kuvarumpukasetteja ei voi asettaa paikalleen tai jos yläkansi ei sulkeudu oikein, tarkista kahden sinisen lukkovivun asennot.

**7 Palauta asiakirjapidike alkuperäiseen asentoon.**

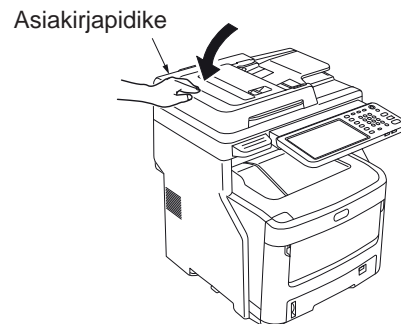

**Muista**

- Jos hävität käytetyn hihnayksikön itse, muista laittaa se muovipussiin ja hävittää se paikallisten säännösten mukaisesti.

## Sisäisen viimeistelykasetin vaihtaminen

- 1 Paina [ON/OFF]-näppäintä, kunnes kuulet äänimerkin. Näytöllä lukee hetken "Sammutus käynnissä" (Shutdown is in progress) ja laitteen virta kytketään pois.

**! Huom.**

- Älä sammuta laitetta äkillisesti. Se saattaa aiheuttaa toimintahäiriöitä.

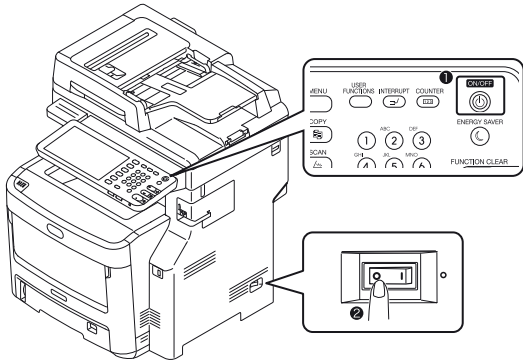

- 2 Pidä kiinni asiakirjapidikkeen vivusta ja nosta asiakirjapidikettä.

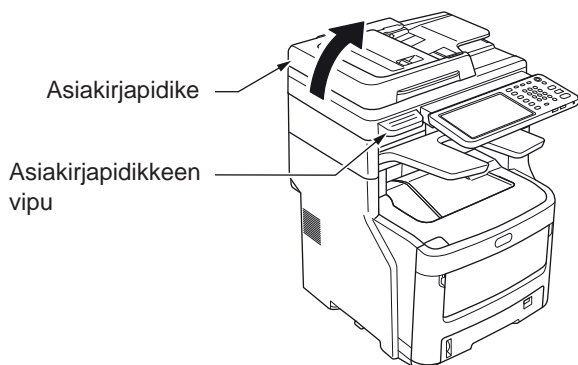

- 3 Avaa viimeistelijän takakansi.

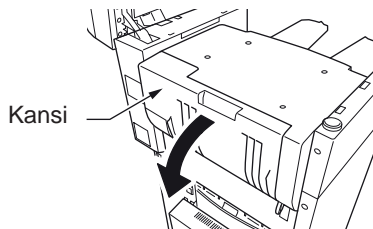

- 4 Vedä kasetti ulos.

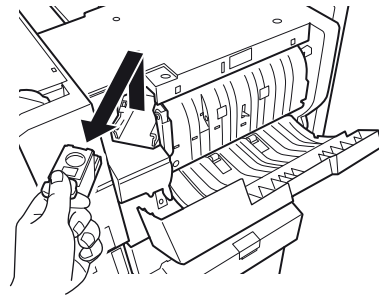

- 5 Aseta uusi kasetti paikalleen.

- (1) Poista uusi kasettiyksikkö sen pakkauksesta.
- (2) Aseta kasetti paikalleen.

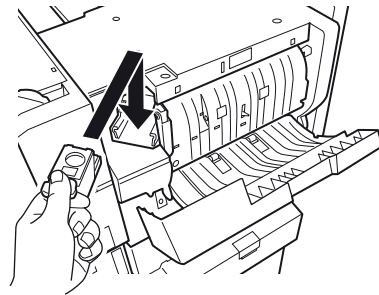

- 6 Sulje viimeistelijän kansi.

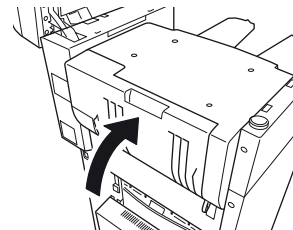

- 7 Palauta asiakirjapidike alkuperäiseen asentoon.

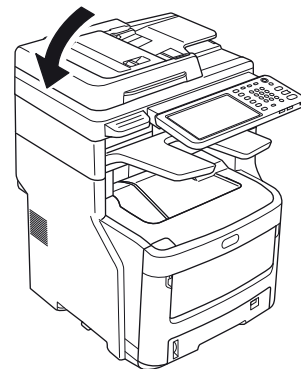

## Offline-nitoja-kasetin vaihtaminen

**1** Avaa offline-nitojan kansi.

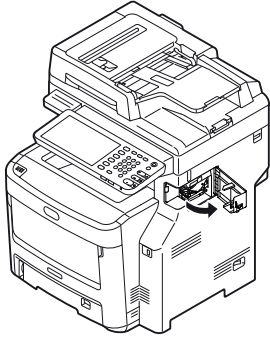

**2** Poista tyhjä kasetti.

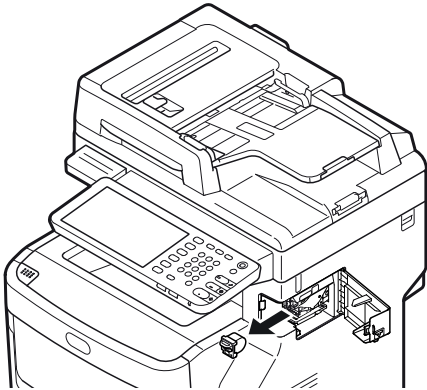

**3** Kiinnitä uusi kasetti.

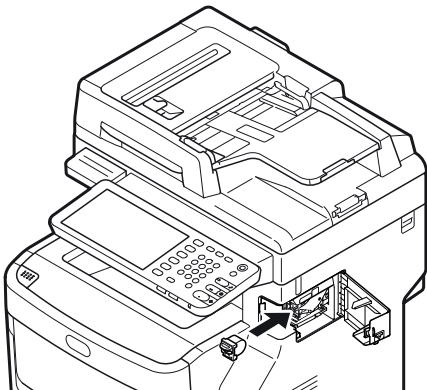

**4** Sulje offline-nitojan kansi.

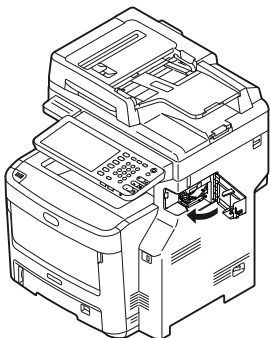

## Ylläpito

### Laitteen pinnan puhdistaminen

! Huom.

- Älä käytä bentseeniä tai maalinohentimia. Ne saattavat vaurioittaa muoviosia tai maalipintaa.

#### 1 Kytke laitteen virta pois.

! Huom.

- Älä sammuta laitetta äkillisesti. Se saattaa aiheuttaa toimintahäiriöitä.
- (1) Paina [ON/OFF]-näppäintä, kunnes kuulet äänimerkin.



- (2) Näytöllä lukee hetken "Sammutus käynnissä" (Shutdown is in progress) ja laitteen virta kytketään pois.
- (3) Aseta virtakytkin pois päältä.

#### 2 Puhdista laitteen pinta.

! Huom.

- Käytä ainoastaan vettä ja mietoa puhdistusainetta.
- Laitteen osia ei tarvitse öljytä tai voidella.

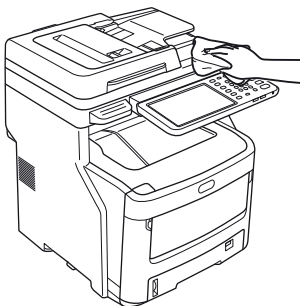

- (1) Puhdista laitteen pinta pehmeällä liinalla, joka on kostutettu vedellä ja neutraalilla puhdistusaineella.
- (2) Kuivaa laitteen pinta pehmeällä ja kuivalla liinalla.

### Lasilevyn puhdistaminen

Jos lasilevy on likainen, kopioissasi, tulosteissasi ja muille lähettämässsi asiakirjoissa saattaa ilmetä tahroja, mustia täpliä tai viivoja. Puhdista lasilevy kerran kuussa ylläpitääksesi tulostuksen laatua.

! Huom.

- Älä käytä bentseeniä tai maalinohentimia. Ne saattavat vaurioittaa muoviosia tai maalipintaa.

#### 1 Avaa asiakirjapidikkeen kansi.

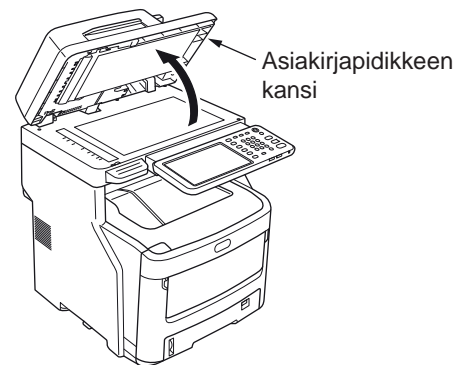

#### 2 Puhdista lasilevy pehmeällä, kostealla liinalla.

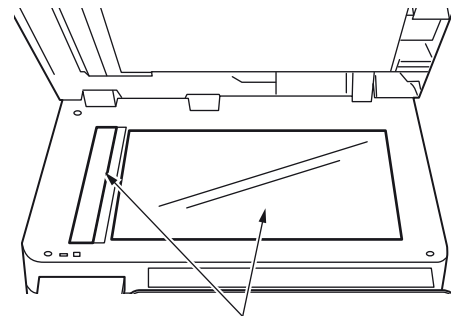

Lasilevy

#### 3 Sulje asiakirjapidikkeen kansi.

Muista

- Jos lasilevy on erittäin likainen, puhdista se pienellä määrällä neutraalia puhdistusainetta ja pyyhi pehmeällä, kostealla liinalla.

## Puhdista asiakirjojen siirtorulla ja asiakirjojen pidikerulla

Jos asiakirjojen siirtorulla on likainen, kopioissasi, tulosteissasi ja muille lähettämässäsi asiakirjoissa saattaa ilmetä tahroja, mustia täpliä tai viivoja. Se saattaa myös aiheuttaa paperitukoksia.

Jos asiakirjojen pidikerulla on likainen, kopioissasi ja muille lähettämässäsi asiakirjoissa saattaa ilmetä mustia täpliä tai viivoja.

Puhdista se kerran kuussa varmistaaksesi tulostuksen laadun ja saumattoman käytön.

### ! Huom.

- Älä käytä bentseeniä tai maalinohentimia. Ne saattavat vaurioittaa muoviosia tai maalipintaa.

### 1 Vedä RADF-kannen avausvipua avataksesi RADF-kannen.

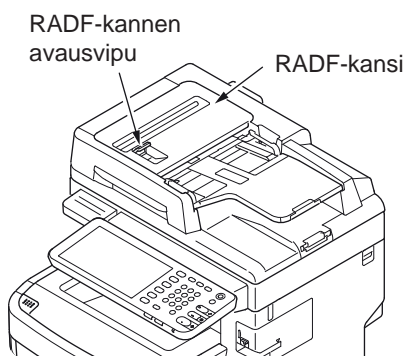

### 2 Puhdista asiakirjojen siirtorulla

- (1) Puhdista rullat pehmeällä, kostealla liinalla.

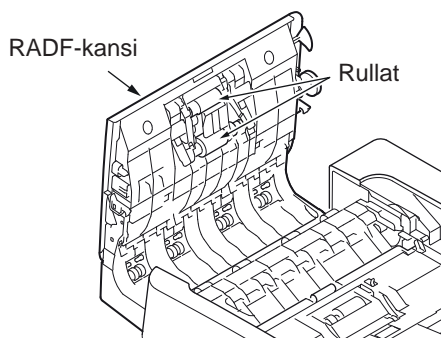

### Muista

- Käännä rullaa manuaalisesti varmistaaksesi, että koko rulla on puhdas. (Huomaa, että jotkin rullat kääntyvät vain yhteen suuntaan).
- Jos se on erittäin likainen, puhdista se pienellä määrällä neutraalia puhdistusainetta ja pyyhi pehmeällä, kostealla liinalla.

### 3 Avaa sisäkansi.

Puhdista rulla pehmeällä, kostealla liinalla.

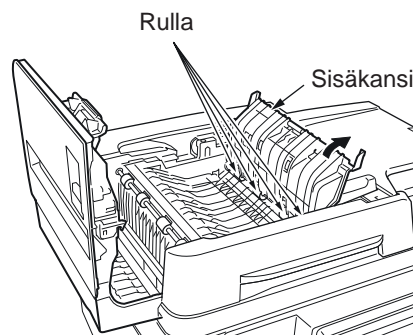

### 4 Sulje RADF-kansi.

- (1) Sulje sisäkansi.  
(2) Sulje RADF-kansi.

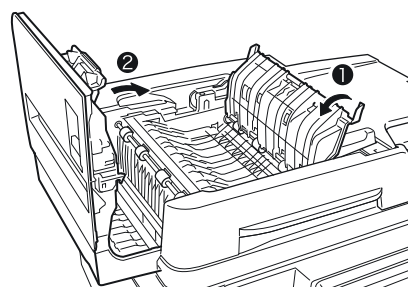

### 5 Puhdista asiakirjojen pidikerulla

- (1) Avaa asiakirjapidikkeen kansi.

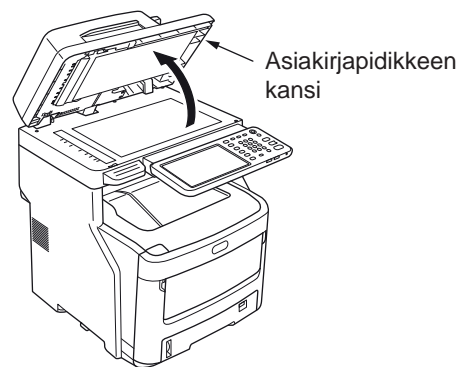

- (2) Vedä vipua alas avataksesi asiakirjojen pidikkeen.

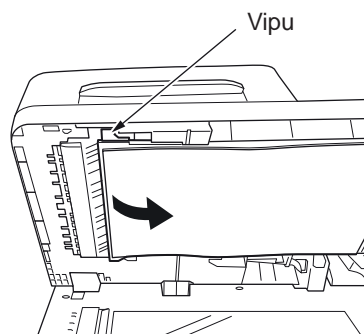

- (3) Puhdista rulla pehmeällä, kostealla liinalla.

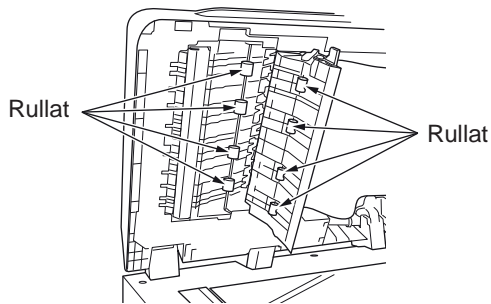

- (4) Palauta asiakirjapidikkeen pehmuste alkuperäiseen asentoon.

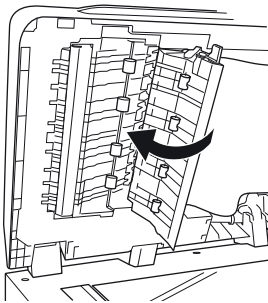

- 6 Sulje asiakirjapidikkeen kansi.

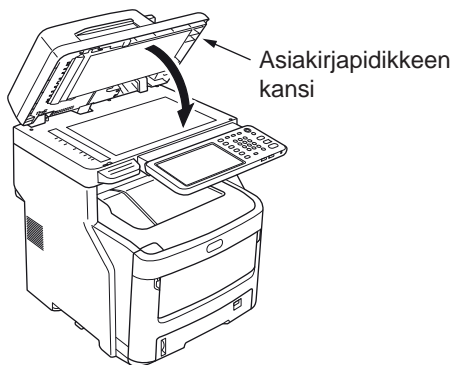

## Puhdista syöttörulla

Puhdista syöttörulla ja pehmuste, jos paperitukoksia ilmenee usein.

### Paperitason puhdistus

- 1 Vedä kasetti ulos.
- 2 Pyyhi kaksi syöttörullaa pehmeällä, kostealla liinalla.

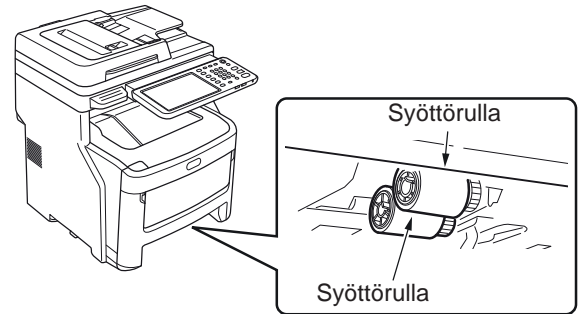

- 3 Pyyhi rulla pehmeällä, kostealla liinalla.

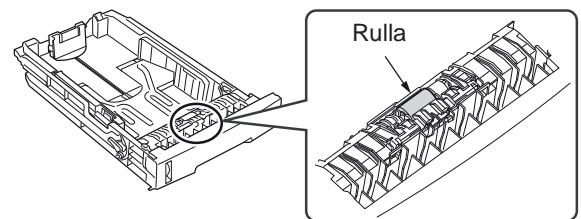

### Ohisyöttötason puhdistus

- 1 Avaa ohisyöttötaso ja levitä paperituki.

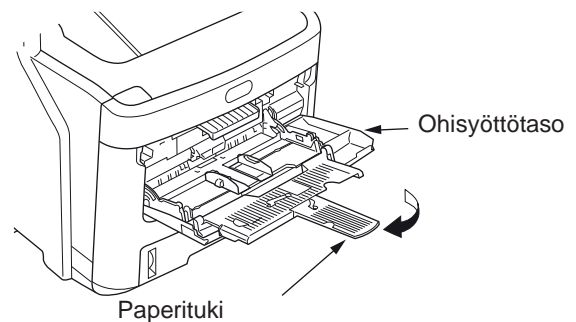



## 2 Avaa syöttörullan kansi painamalla ulkonemaa.

 Muista

- Kun ohisyöttötason etuosa on ylhäällä, vedä se alas ennen kannen avaamista.

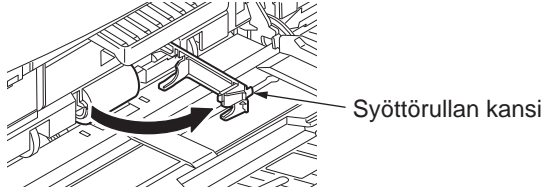

## 3 Poista syöttörulla rullaamalla sitä itseesi päin.

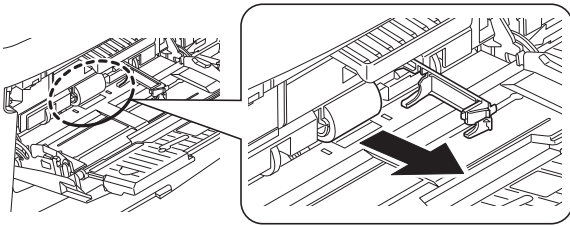

## 4 Pyyhi syöttörulla pehmeällä ja kuivaksi puristetulla liinalla.

## 5 Aseta syöttörulla paikalleen ja vahvista, että se on korjattu.

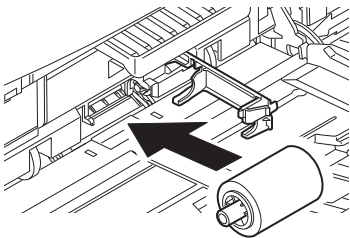

## 6 Sulje syöttörullan kansi.

## 7 Taita paperituki ja sulje ohisyöttötaso.

## Puhdista LED-päät

Puhdista LED-päät, jos tulostaessa ilmenee valkoisia viivoja tai vaalentumia tai jos kirjaimet ovat epäselviä.

### 1 Kytke laitteen virta pois.

-  Katso yksityiskohtainen selitys **Asennuksen käyttöohjeen** osiosta "Sammutus".

### 2 Pidä kiinni asiakirjapidikkeen vivusta ja nosta asiakirjapidikettä.

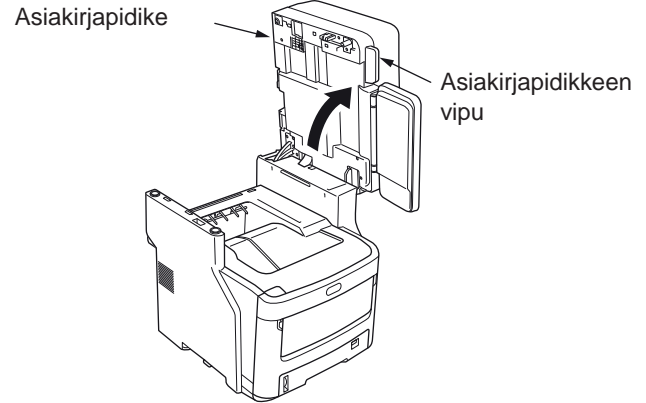

### 3 Paina yläkannen painiketta avataksesi yläkannen.

 <b>Huomautus</b>	<b>Palovammariski.</b>	
Älä koske kiinnitysyksikköön. Se saattaa olla erittäin kuuma.		

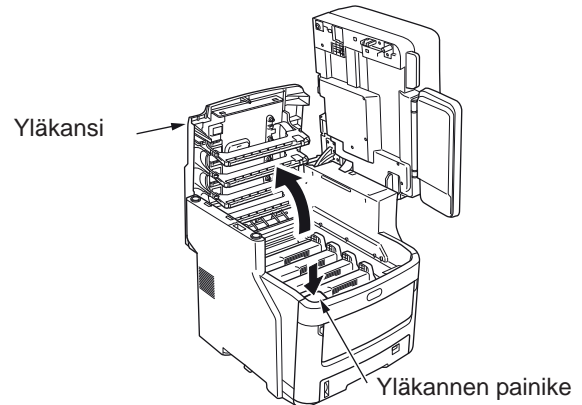

#### 4 Pyyhi kunkin LED-pään linssin pinta hellästi pehmeällä liinalla.

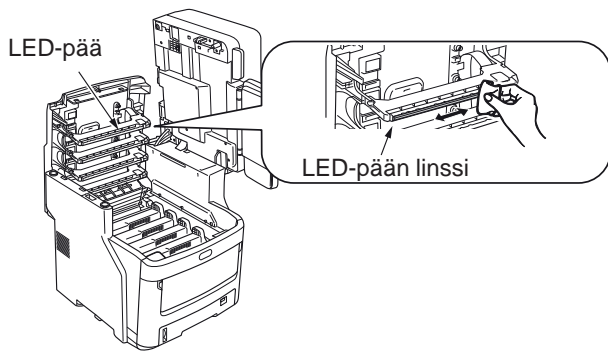

! Huom.

- Älä käytä liuottimia, kuten metyylialkoholia tai maalinohentimia. Ne vaurioittavat LED-päitä.

#### 5 Sulje yläkansi.

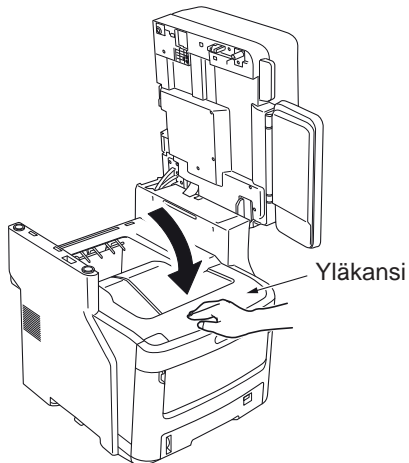

#### 6 Palauta asiakirjapidike alkuperäiseen asentoon.

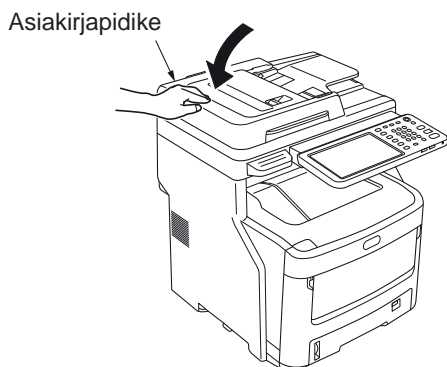

1

2

3

4



## Laitteen siirtäminen tai kuljetus

### Laitteen siirtäminen

#### 1 Kytke laitteen virta pois.

- (1) Paina [ON/OFF]-näppäintä, kunnes kuulet äänimerkin.



- (2) Näytöllä lukee hetken "Sammutus käynnissä" (Shutdown is in progress) ja laitteen virta kytketään pois.
- (3) Aseta virtakytkin pois päältä.

#### 2 Irrota seuraavat osat.

- Irrota virtajohto ja maadoitusjohdin.
- Irrota kaikki kaapelit.
- Poista paperitasoista kaikki paperit.

#### 3 Laitteen turvalliseen siirtämiseen tarvitaan vähintään kaksi ihmistä.



### Laitteet, joihin on asennettu ylimääräisiä paperitasoja

Ennen kuin siirrät laitetta, poista tukijalat ja vapauta siirtopyörien lukitus (kahdesta paikasta).

Kun olet siirtänyt laitteen, lukitse siirtopyörät ja palauta tukijalat alkuperäisiin asentoihinsa.

Katso lisätietoja **Asennuksen käyttöohje**.

## Laitteen kuljetus

Koska laite on tarkkuuslaite, se saattaa vaurioitua kuljetuksen aikana, riippuen pakkausmenetelmästä. Noudata sen kuljetuksessa seuraavia ohjeita.

### 1 Kytke laitteen virta pois.

- (1) Paina [ON/OFF]-näppäintä, kunnes kuulet äänimerkin.



- (2) Näytöllä lukee hetken "Sammutus käynnissä" (Shutdown is in progress) ja laitteen virta kytketään pois.  
 (3) Aseta virtakytkin pois päältä.

### 2 Irrota seuraavat osat.

- Irrota virtajohto ja maadoitusjohdin.
- Irrota kaikki kaapelit.
- Poista paperitasoista kaikki paperit.

### 3 Pidä kiinni asiakirjapidikkeen vivusta ja nosta asiakirjapidikettä.

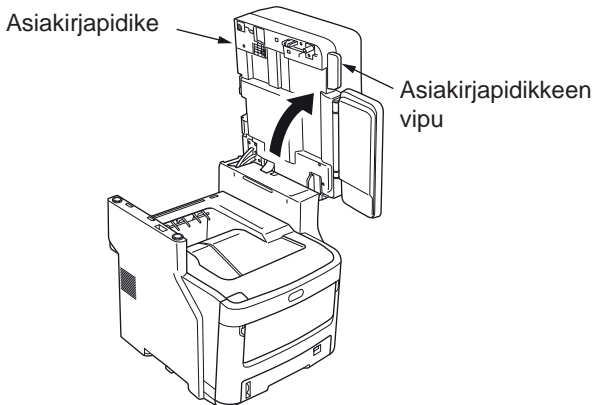

### 4 Paina yläkannen painiketta ja avaa yläkansi.

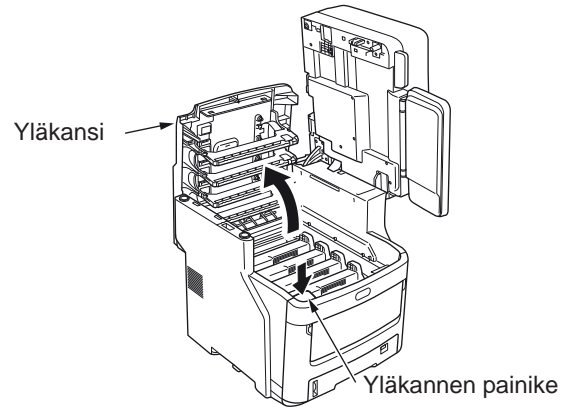

### 5 Poista neljä kuvarumpukasettia ja aseta ne pöydälle.

⚠ <b>Huomautus</b>	<b>Palovammariski.</b>	⚠
Älä koske kiinnitysyksikköön. Se saattaa olla erittäin kuuma.		

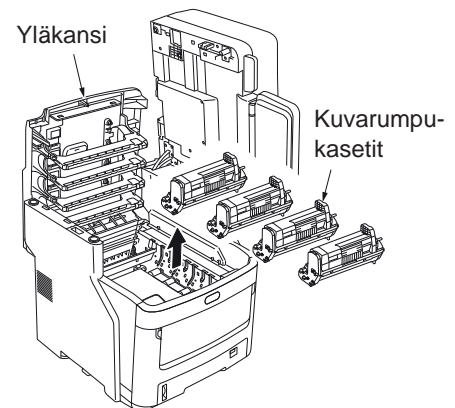

**6 Käytä vinyyliteippiä peittääksesi kuvarumpukasetin ja värikasetin liitoksen. Tee tämä kaikille neljälle kuvarumpukasetilla ja aseta ne sitten takaisin paikoilleen laitteeseen.**

**! Huom.**

- Kuvarumpukasetit tulisi pitää laitteen sisällä kuljetuksen aikana. Sulje ne vinyyliteipillä estääksesi väliainetta läikkymästä.

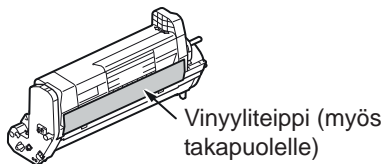

**7 Sulje yläkansi.**

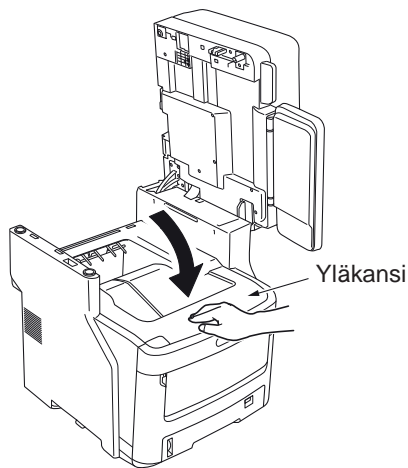

**8 Palauta asiakirjapidike alkuperäiseen asentoon.**

Asiakirjapidike

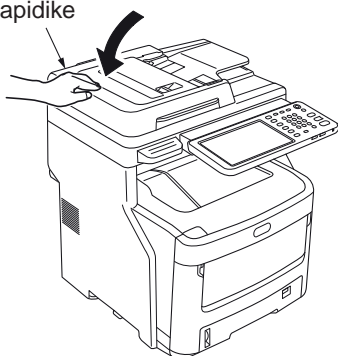

**9 Erotta päätulostinyksikkö ylimääräisistä paperitasoista.**

Jos ylimääräisiä paperitasoja ei ole, siirry vaiheeseen 10. Purkutoimenpide toimii päinvastaisessa järjestyksessä kuin kokoaminen. Katso lisätietoja **Asennuksen käyttöohje**.

**10 Suojaa laite pehmusteilla.**

**! Huom.**

- Käytä alkuperäistä laatikkoa, pakkausta ja pehmusteita, jotka toimitettiin laitteen mukana oston yhteydessä.

**Muista**

- Kun valmistelet laitteen kuljetuksen jälkeen, muista poistaa teippi kaikista kuvarumpu- ja värikaseteista.

**11 Laitteen nostamiseen ja laatikkoon asentamiseen tarvitaan vähintään kaksi ihmistä.**



# 3

## Liite

Akun hävittäminen .....s.76

1

2

3

4

## ● Akun hävittäminen

---

1

Tämä laite käyttää litium-ioni-akkua. Jos akun navat menevät oikosulkuun, seurauksena voi olla räjähdys tai tulipalo. Kun hävität akun, eristä sen negatiivinen ja positiivinen napa välttyäksesi oikosululta.

2

3

4

4

# Hakemisto

1

2

3

4

## A

Akun hävittäminen .....	76
Asiakaskoneet .....	23
Asiakirja .....	13
Asiakirjan salasana .....	21

## E

e-Filing-verkko-ohjelma	
alaikkunat .....	31
istunto päättyy .....	31
sisältökehys .....	31
virheviestit .....	31

## H

Henkilökohtainen tulostustyö .....	21
------------------------------------	----

## I

IPP-tulostus .....	37
--------------------	----

## K

Komentorivin optio .....	22
Kopiointi	
epäselvä kuva .....	26
kopiointi keskeytyy .....	25
kuva puuttuu .....	25
tahrainen kuva .....	25
toimintojen asettaminen .....	25
tummuus .....	25
väri/mustavalkoinen .....	26
viivainen kuva .....	26
vino kuva .....	25

## L

[Laitteasetukset] -välilehti .....	22
Laitteen kuljetus .....	73
Laitteen siirtäminen .....	72
Laitteen sijainnin selvitys .....	33, 34
Laitteiston ongelmat .....	24
lasilevy .....	67
LDAP-haku .....	35
LDAP-tunnistus .....	36
LPR-tulostus .....	23, 37

## N

N/W-faksiajuri .....	39
Novell-tulostus .....	37

## O

Ongelma .....	28
---------------	----

## P

Paikallinen etsintäohjelma .....	34
Paperitukos	
asiakirja .....	13

Paperi .....	5
ping-komento .....	35
Portti	
tulostinajuri .....	21

## R

RAW TCP -tulostus .....	37
-------------------------	----

## S

SMB-tulostus .....	23, 36
--------------------	--------

## T

Tekniset tiedot .....	29
Tietojen skannaus	
skannattujen tietojen lähettäminen	
sähköpostitse .....	30
tallennus jaettuun kansioon .....	30
TopAccess-kuvakkeet	
kansi auki .....	42
niitit loppuneet .....	43
paperi loppu .....	42
paperin syöttövirhe .....	42
pyydä huoltoa .....	43
tulostinvirhe 1 .....	42
tulostinvirhe 2 .....	42
värikasetti tyhjä .....	42
Tulostinmääritykset - haku .....	22
Tulostusongelmat (verkkoyhteys) .....	36
Tulostustöiden virheet .....	20
Tulostusympäristö	
Linux .....	38
Macintosh .....	38
NetWare .....	37
Novell-tulostus .....	23
UNIX .....	38
Windows .....	36, 37

## V

Vaihtaminen	
hihnayksikkö .....	62
kiinnityksikkö .....	60
kulutustavara .....	54
kuvarumpukasetti .....	57
värikasetti .....	54
ylläpitoyksiköt .....	54
Verkkofaksiajuri .....	39
Virhekoodit .....	27, 44
lähetys ja vastaanotto .....	45
skannaustyöt .....	48
tulostustyöt .....	44
Virheviestit .....	27
e-Filing-verkko-ohjelma .....	31
kosketusnäyttö .....	17
TopAccess .....	43

## Y

Ylläpito .....	67
asiakirjojen pidikerulla .....	68
asiakirjojen siirtorulla .....	68

laitteen pinta .....	67
lasilevy .....	67
LED-pää .....	70
syöttörulla .....	69









DIGITAALISET VÄRIMONITOIMIJÄRJESTELMÄT  
Ongelmanratkaisun käyttöohje

**e-STUDIO287cs**

**e-STUDIO347cs**

**e-STUDIO407cs**

**TOSHIBA TEC CORPORATION**

1-11-1, OHSAKI, SHINAGAWA-KU, TOKYO, JAPAN